

Úrad vlády Slovenskej republiky

ÚRAD SPLNOMOCNENCA VLÁDY SLOVENSKEJ REPUBLIKY PRE RÓMSKE KOMUNITY

AKO KOORDINÁTOR HORIZONTÁLNEJ PRIORITY MARGINALIZOVANÉ RÓMSKE
KOMUNITY



SYSTÉM KOORDINÁCIE IMPLEMENTÁCIE HORIZONTÁLNEJ PRIORITY MARGINALIZOVANÉ RÓMSKE KOMUNITY

NA ROKY 2007 – 2013

VERZIA 2.0

Dátum platnosti:		
Vypracoval:	Odbor koordinácie horizontálnej priority marginalizované rómske komunity	
Schválila:	Pracovná skupina pre HP MRK	Dátum: 21.10.2009
Odsúhlasil:	Ing. Štefan Adamec riaditeľ OK HP MRK	Dátum: 28.10.2009 Podpis:
Odsúhlasil:	JUDr. Eudovít Galbavý, PhD. splnomocnenec vlády SR pre rómske komunity	Dátum: Podpis:

OBSAH

Úvod.....	4
1. Vymedzenie HP MRK.....	5
1.1 Relevantné strategické dokumenty	6
1.2 Definície špecifických pojmov HP MRK	7
1.3 Definície základných pojmov	8
2. Východisková situácia a ciele.....	11
2.1 Programové obdobie 2007 – 2013	11
2.1.1 Analýza situácie a východiská	11
2.1.2 Vzdelávanie a odborná príprava	12
2.1.3 Zamestnanosť postavenie MRK na trhu práce	13
2.1.4 Zdravotná situácia rómskej populácie.....	13
2.1.5 Bývanie	13
2.1.6 Identifikované hlavné kľúčové disparity vyplývajúce z analýzy situácie	14
3. Príspevok NSRR k plneniu cieľov HP MRK	14
3.1 Priemet HP MRK do OP.....	15
3.2 Identifikácia relevantných prioritných osí OP a ukazovateľov prispievajúcich k napĺňaniu cieľov HP MRK prostredníctvom KxP.....	15
3.2.1 HP MRK prostredníctvom KxP – 1. Prioritná oblasť Vzdelávanie	15
3.2.2 HP MRK prostredníctvom KxP – 2. Prioritná oblasť Zamestnanosť.....	17
3.2.3 HP MRK prostredníctvom KxP – 3. Prioritná oblasť Zdravie.....	19
3.2.4 HP MRK prostredníctvom KxP – 4. Prioritná oblasť Bývanie	20
3.3 Identifikácia prioritných osí OP a ukazovateľov prispievajúcich k napĺňaniu cieľov HP MRK	22
3.3.1 HP MRK – 1. Prioritná oblasť Vzdelávanie.....	22
3.3.2 HP MRK - 2. Prioritná oblasť Zamestnanosť	23
3.3.3 HP MRK - 3. Prioritná oblasť Zdravie.....	24
3.3.4 HP MRK – 4. Prioritná oblasť Bývanie	24
3.4 Indikatívne alokácie	25
4. Administratívne zabezpečenie	25
4.1 Zodpovednosť za koordináciu HP MRK	25
4.2 Úlohy a kompetencie koordinátora HP MRK.....	25
4.2.1 Kompetencie ÚSVRK v súvislosti s realizáciou KxP.....	27
4.2.2 Kompetencie RO/SORO v súvislosti s realizáciou KxP	27
4.3 Spolupráca s relevantnými partnermi	28
4.3.1 Partnerstvo v podmienkach SR	28
4.3.2 Zloženie a činnosť Pracovnej skupiny pre HP MRK	28
4.3.3 Zloženie a činnosť Medzirezortnej hodnotiacej a výberovej komisie LSKxP.....	28
4.3.4 Zloženie a činnosť Monitorovacej skupiny komplexného prístupu	29
5. Implementácia HP MRK	29
5.1 Implementácia HP MRK pri realizácii dopytovo-orientovaných projektov s očakávaným dopadom na MRK.....	29
5.2 Implementácia HP MRK pri realizácii komplexného prístupu.....	30
5.3 Postup pri implementácii KxP	30
5.3.1 Príprava výzvy na podávanie žiadostí o poskytnutie podpory LSKxP	31
5.3.2 Zverejnenie výzvy na podávanie žiadostí o poskytnutie podpory LSKxP.....	31
5.3.3 Predloženie, príjem a registrácia žiadostí o poskytnutie podpory LSKxP	32
5.3.4 Schvaľovanie žiadostí o poskytnutie podpory LSKxP.....	32
5.3.4.1 Kontrola formálnej správnosti žiadosti o poskytnutie LSKxP.....	32
5.3.4.2 Odborné hodnotenie žiadostí o poskytnutie podpory LSKxP.....	32
5.3.4.3 Výber a schvaľovanie žiadostí o poskytnutie podpory LSKxP	32
5.3.5 Záväzné vyhlásenie prijímateľa o poskytnutí podpory LSKxP.....	33
5.4 Monitorovanie HP MRK.....	34



5.4.1	Merateľné ukazovatele	34
5.4.2	Monitorovanie HP MRK – na strategickej úrovni	34
5.4.3	Monitorovanie HP MRK – na úrovni programov	34
5.4.4	Monitorovanie dopytovo - orientovaných projektov.....	37
5.4.5	Monitorovanie schválených LSKxP – špeciálne monitorovanie.....	37
5.5	Hodnotenie implementácie HP MRK	38
5.5.1	Hodnotenie na strategickej úrovni.....	38
5.5.2	Hodnotenie HP MRK na úrovni programu	39
6.	Publicita a informovanosť	41
6.1	Informovanie verejnosti	41
7.	Zoznam skratiek	43
8.	Prílohy	44



Úvod

Systém koordinácie implementácie horizontálnej priority Marginalizované rómske komunity pre programové obdobie 2007 – 2013 (ďalej len „SKI“) vypracoval Odbor koordinácie horizontálnej priority marginalizované rómske komunity (ďalej len „OK HP MRK“) Úradu splnomocnenca vlády SR pre rómske komunity (ďalej len „ÚSVRK“) ako koordinátor zodpovedný za riadenie a implementáciu horizontálnej priority Marginalizované rómske komunity (ďalej len „HP MRK“) v spolupráci s riadiacimi orgánmi (ďalej len „RO“) relevantných operačných programov (ďalej len „OP“) a Ministerstvom výstavy a regionálneho rozvoja ako Centrálnym koordináčnym orgánom (ďalej len „CKO“)

SKI vypracováva OK HP MRK a predkladá ho na schválenie v zmysle Systému riadenia štrukturálnych fondov a Kohézneho fondu na programové obdobie 2007 – 2013 (ďalej len „Systém riadenia ŠF a KF“) CKO a RO prostredníctvom Pracovnej skupiny pre HP MRK (ďalej len „PS pre HP MRK“). SKI je schvaľovaný nadpolovičnou väčšinou hlasov prítomných členov, pričom v prípade schvaľovania SKI majú hlasovacie právo iba zástupcovia CKO a zástupcovia RO OP identifikovaných ako relevantných pre HP MRK. OK HP MRK schválený SKI, ktorý je záväzný pre relevantné RO OP, predkladá do 14 kalendárnych dní od jeho schválenia, vrátane akýchkoľvek zmien s označením čísla verzie a dátumu platnosti, v elektronickej forme CKO, certifikačnému orgánu (ďalej len „CO“), orgánu auditu (ďalej len „OA“) a RO a následne ho zverejňuje na webovej stránke www.romovia.vlada.gov.sk.

Schválený SKI za OK HP MRK odsúhlasuje riaditeľ OK HP MRK a podpisuje splnomocnenec vlády SR pre rómske komunity. Za deň schválenia SKI sa považuje deň podpisu splnomocnencom vlády SR pre rómske komunity.

Každú aktualizáciu/zmenu SKI schvaľuje v zmysle Systému ŠF a KF CKO a RO prostredníctvom PS pre HP MRK v súlade so štatútom. Schválenú aktualizáciu/zmenu SKI odsúhlasuje riaditeľ OK HP MRK a podpisuje splnomocnenec vlády SR pre rómske komunity. Dôvodmi aktualizácie/zmeny SKI sú predovšetkým zmeny v legislatíve Európskych spoločenstiev, v právnych predpisoch Slovenskej republiky, v relevantných koncepciách, v metodických materiáloch týkajúcich sa postupov a procesov riadenia implementácie ŠF a KF, alebo zmeny v pôsobnosti koordinátora HP MRK a iné dôvody, ktoré môžu mať vplyv na realizáciu SKI. Návrh na aktualizáciu/zmenu SKI môže predložiť PS koordinátor HP MRK alebo člen PS pre HP MRK. Za správnosť vykonaných zmien a aktuálnosť SKI zodpovedá riaditeľ OK HP MRK.

Horizontálne priority (ďalej len „HP“) boli zadefinované v rámci NSRR a príslušných OP vo forme jednotného textu, ktorý stručne popisuje obsah a zameranie HP.

HP NSRR je priorita, ktorá komplementárnym spôsobom vplýva na ciele NSRR a ktorej zmyslom je zabezpečiť dosiahnutie pre ňu definovaného cieľa, ktorý sa týka viacerých priorít NSRR a nemôže byť teda zabezpečený len prostredníctvom jedného OP, ale si vyžaduje koordinovaný prístup pretínajúci viaceré špecifické priority/prioritné osi/opatrenia, resp. projekty jednotlivých OP.



1. Vymedzenie HP MRK

V záujme zabezpečenia transparentnosti postupov a krokov v procese koordinácie, implementácie, monitorovania a hodnotenia HP MRK je potrebné, aby bol k dispozícii materiál, ktorý stanoví jednoznačný a kontrolovateľný návod pre prácu v danej oblasti podľa platnej legislatívy SR a ES a iných právnych predpisov.

Problematika MRK je nadrezortného a horizontálneho charakteru. NSRR 2007 – 2013 stanovil štyri HP, pričom HP MRK je svojim charakterom v porovnaní s ostatnými troma HP jedinou, ktorá je takmer synchronná s vybranými prioritnými osami, resp. ich kombináciou v šiestich OP, menovite v OP Vzdelávanie, OP Zamestnanosť a sociálna inklúzia, OP Zdravotníctvo a Regionálny OP a doplnkovo v OP Konkurencieschopnosť a hospodársky rast a OP Životné prostredie.

Problematika MRK je špecifická, širokospektrálna a prierezočná. HP MRK nie je OP a svojim charakterom sa v podstatnej miere vymyká aj charakteru ostatných troch HP, lebo v zmysle požiadaviek zo strany Európskej komisie (ďalej len „EK“) vznesených voči Slovenskej republike pri negotáciách v procese tvorby NSRR je v rámci HP MRK použitý komplexný prístup (ďalej len „KxP“), ktorého základným nástrojom je zverejnenie výzvy ÚSVRK na podávanie žiadostí o poskytnutie podpory lokálnych stratégií komplexného prístupu (ďalej len „LSKxP“).

Potreba podpory príslušníkov MRK je proklamovaná aj Programovým vyhlásením vlády SR v časti 3.1 Politika zamestnanosti: „**Osobitná pozornosť bude venovaná podpore príslušníkov rómskych marginalizovaných komúní**, zníženiu regionálnych rozdielov z hľadiska zamestnanosti, nezamestnanosti a produktivity práce, najmä v zaostávajúcich regiónoch s vysokou nezamestnanosťou. V uvedenom smere bude posilnený aj rozsah a finančné zabezpečenie programov a projektov.“

HP MRK je nielen nástrojom na napĺňanie záväzkov prijatých na národnej úrovni, ale rovnako ju treba posudzovať aj cez záväzky, vyplývajúce SR z medzinárodných zmlúv a dohovorov.

Zástupcovia vlád **Bulharska, Chorvátska, Českej republiky, Maďarska, Macedónska, Rumunska, Srbska a Čiernej Hory a Slovenska, uvedomujúc si, že po rozšírení EÚ** v rokoch 2004 a 2007 sa Rómovia stali najväčšou a zároveň najchudobnejšou menšinou v Európe, podpísali v Sofii spoločnú **deklaráciu k Dekáde začleňovania rómskej populácie 2005 – 2015** (ďalej len „Dekáda“), ktorou sa zaviazali, že budú odstraňovať diskrimináciu a prekonávať neprijateľné rozdiely medzi Rómami a ostatnou spoločnosťou - majoritou tak, ako sú definované v akčných plánoch dekády. Zároveň stanovili štyri **prioritné oblasti Dekády – vzdelávanie, zamestnanosť, zdravie a bývanie**. Riadiaci výbor taktiež stanovil tri **spoločné témy Dekády - chudoba, diskriminácia a rodová rovnosť**.

Nakoľko HP MRK je zameraná na rovnaké prioritné oblasti a súvisiace problémové okruhy, ktoré sa vecne zhodujú so spoločnými témami Dekády, nie je možné pri implementácii HP MRK nemať na zreteli aj medzinárodný kontext a medzinárodné záväzky SR.

Lisabonská stratégia prijatá na zasadnutí Európskej rady v dňoch 23. a 24. marca 2000 stanovila nový cieľ pre EÚ za účelom zvýšenia miery zamestnanosti, zväčšenia sociálnej súdržnosti a vybudovania dynamickej ekonomiky založenej na vedomostiach. Ako jeden z nástrojov na dosiahnutie tohto cieľa bola stanovená podpora sociálnej inklúzie. Lisabonská stratégia ako dokument prijatý na úrovni najvyšších predstaviteľov členských štátov výslovne uvádza **v bode 32, že sociálne vylúčenie je v Únii neakceptovateľné**. V podmienkach SR najmarkantnejšou skupinou trpiacou sociálnym vylúčením sú práve príslušníci MRK.

V polovici implementácie Lisabonskej stratégie prišiel dokument s názvom *Oznámenie jarnej Európskej rade: Spoločne pracujeme na hospodárskom raste a zamestnanosti. Nový začiatok Lisabonskej stratégie* z februára 2005. Cieľom tejto správy je stanoviť, akým spôsobom je možné spolupracovať na budúcnosti Európy a vrátiť Lisabonskú stratégiu na správnu cestu. Aj tento dokument akcentuje zníženie rizika sociálneho vylúčenia a venuje sa činnostiam, ktoré by mohli pomôcť v boji s chudobou.

V rámci hodnotenia pokroku a revízie Lisabonskej stratégie začiatkom roka 2005 na úrovni EÚ sa na návrh EK hlavy členských štátov dohodli na oživení jej zámerov a cieľov, pričom základným prvkom



sa stávajú národné reformné programy. SR vypracovala a predložila EK vlastný **Národný program reforiem pre Slovensko na roky 2006 – 2008** (anglická verzia) v súlade s odsúhlaseným termínom – do 15. októbra 2005. Vzhľadom na rozbehnutý proces „lisabonizácie“ v Slovenskej republike s určitým zjednodušením možno povedať, že národný program reforiem Slovenska predstavuje zhrnutie toho, čo už bolo naplánované v rámci Stratégie konkurencieschopnosti Slovenska do roku 2010.

Ako príklad je možné uviesť aj iné medzinárodné zmluvy a dohovory, ktoré je nutné zohľadniť pri systematickom a efektívnom riešení situácie príslušníkov MRK, ako Európska sociálna charta, ktorú SR ratifikovala 22. júna 1998, Európsky dohovor o ľudských právach (ECHR), Medzinárodný pakt o občianskych a politických právach, Medzinárodný dohovor o eliminácii všetkých foriem rasovej diskriminácie (ICERD), ktorý SR prijala 28. mája 1993 a v ten istý deň Slovensko prijalo Medzinárodný pakt o hospodárskych, sociálnych a kultúrnych právach (ICESCR).

Upravenie osobitného režimu implementácie HP MRK vo vzťahu k Systému riadenia ŠF a KF na programové obdobie 2007 – 2013 je dané Uzneseniami vlády SR č. 1005 zo 6. decembra 2006 k návrhu NSRR na roky 2007 – 2013, v nadväznosti na Uznesenie vlády SR č. 833 z 8. októbra 2006 k návrhu Systému riadenia ŠF a KF na programové obdobie 2007 – 2013 – základná verzia.

Uznesenie vlády SR č. 1005 zo 6. decembra 2006 bod B ukladá podpredsedi vlády SR pre vedomostnú spoločnosť, európske záležitosti, ľudské práva a menšiny (ďalej len „podpredsa vlády“) v spolupráci s ministrom výstavby a regionálneho rozvoja SR, splnomocnencovi vlády SR pre rómske komunity a splnomocnencovi vlády SR pre informatizáciu spoločnosti vypracovať systém koordinácie implementácie horizontálnej priority NSRR „Marginalizované rómske komunity“, systém koordinácie implementácie horizontálnej priority NSRR „trvalo udržateľný rozvoj“ a systém koordinácie implementácie horizontálnej priority NSRR „informačná spoločnosť“ v OP.

Rámec a princípy koordinácie implementácie HP MRK ako sú stanovené v schválenom NSRR na programové obdobie 2007 – 2013 sú integrálnou súčasťou Strednodobej koncepcie rozvoja rómskej národnostnej menšiny v Slovenskej republike SOLIDARITA-INTEGRITA-INKLÚZIA 2008 – 2015, ktorá bola po zapracovaní pripomienok z medzirezortného pripomienkového konania prijatá Radou vlády SR pre verejnú správu v marci 2008 v plnom rozsahu a schválená Uznesením vlády SR č.183/2008 zo dňa 26.marca 2008.

Charakter a obsah HP MRK je v NSRR špecifikovaný v kapitole 4.3.5 a koordinácia HP je predmetom kapitoly 5.3.3 NSRR.

Zámerom HP MRK, najmä prostredníctvom KxP je posilniť spoluprácu, zefektívniť koordináciu činností a finančných zdrojov smerujúcich k zlepšeniu životných podmienok príslušníkov MRK na Slovensku. Podpora MRK je zameraná **na štyri prioritné oblasti: vzdelávanie, zamestnanosť, zdravie, bývanie** a **tri vzájomne súvisiace problémové okruhy: chudoba, diskriminácia a rodová rovnosť**.

Cieľom HP MRK je zvýšenie zamestnanosti a vzdelanostnej úrovne príslušníkov MRK a zlepšenie ich životných podmienok. Realizácia cieľa HP MRK je uplatňovaná najmä prostredníctvom KxP (integráciou projektov 6 relevantných OP).

1.1 Relevantné strategické dokumenty

- Národný strategický referenčný rámec na programové obdobie 2007 – 2013,
- Programové vyhlásenie vlády SR,
- Systém riadenia ŠF a KF na programové obdobie 2007 – 2013,
- Systém finančného riadenia ŠF a KF na programové obdobie 2007 – 2013,
- Nariadenie ES 2000/43/ES,
- Odporúčanie *Rec(2008)* Výboru ministrov Rady Európy členským štátom o politikách pre Rómov a/alebo kočovníkov v Európe (*Prijaté Výborom ministrov dňa 20. februára 2008 na 1018. stretnutí zástupcov ministrov*),
- Memorandum Európskej siete sociálnej inklúzie rómskych komunít, 02/2008,
- Európska sociálna charta,



- Európsky dohovor o ľudských právach (ECHR),
- Medzinárodný pakt o občianskych a politických právach,
- Medzinárodný dohovor o eliminácii všetkých foriem rasovej diskriminácie (ICERO),
- Medzinárodný pakt o hospodárskych, sociálnych a kultúrnych právach (ICESCR),
- Konvergenčný program SR na roky 2005 – 2010,
- Lisabonská stratégia,
- Národný program reforiem pre Slovensko na roky 2006 – 2008,
- Národná stratégia TUR,
- Dekáda začleňovania rómskej populácie 2005 – 2015,
- Národný akčný plán Dekády začleňovania rómskej populácie 2005 – 2015,
- Strednodobá koncepcia rozvoja rómskej národnostnej menšiny v Slovenskej republike SOLIDARITA- INTEGRITA- INKLÚZIA 2008 – 2013,
- Komplexný rozvojový program rómskych osád,
- Dlhodobá koncepcia bývania pre marginalizované skupiny obyvateľstva,
- Základné tézy koncepcie politiky vlády SR v integrácii rómskych komunít,
- Priority vlády SR v integrácii rómskych komunít na rok 2004,
- Národný akčný plán sociálnej inklúzie 2004 – 2006,
- Národná stratégia trvalo udržateľného rozvoja,
- Akčný plán trvalo udržateľného rozvoja SR na roky 2005 – 2010,
- Plánu rozvoja verejných vodovodov a verejných kanalizácií pre územie SR,
- Národný program Slovenskej republiky pre vykonávanie smernice Rady 91/271/EHS z 21. mája 1991 o čistení komunálnych odpadových vôd v znení smernice Komisie 98/15/ES a nariadenia Európskeho parlamentu a Rady 1882/2003/ES,
- Koncepcia predškolskej výchovy,
- Návrh koncepcie špeciálno-pedagogického poradenstva,
- Návrh koncepcie výchovy a vzdelávania národnostných menšín,
- Koncepcia integrovaného vzdelávania rómskych detí a mládeže, vrátane rozvoja stredoškolského a vysokoškolského vzdelávania,
- Národný program výchovy a vzdelávania v Slovenskej republike v rokoch 2000 až 2015,
- Spoločné memorandum o inklúzii,
- Národný akčný plán zamestnanosti na roky 2004 – 2006,
- Koncepcia rovnosti príležitostí ,
- Koncepcia štátnej rodinnej politiky,
- Návrh stratégie podpory rastu zamestnanosti prostredníctvom zmien sociálneho systému a trhu práce,
- Akčný plán opatrení predchádzania a zmiernovania chudoby a sociálneho vylúčenia v podmienkach SR z gescie MPSVR SR na roky 2005 – 2006,
- Stratégia rozvoja konkurencieschopnosti Slovenska do roku 2010,
- Aktualizovaný konvergenčný program Slovenska na roky 2004 – 2010,
- Správa o zdravotnom stave obyvateľstva SR ,2006,
- Koncepcia poskytovania ZS (vzatá na vedomie vládou SR 2. decembra 2003),
- Rozhodnutie č. 1786/2002/EC, ktorým sa prijal program Spoločenstva v oblasti verejného zdravia (2003 – 2008),
- Koncepcia územného rozvoja Slovenska 2001,
- Programy hospodárskeho a sociálneho rozvoja samosprávnych krajov,
- Programy hospodárskeho a sociálneho rozvoja obcí,
- Koncepcia využívania obnoviteľných zdrojov energie, nové znenie - schválená UV SR č. 282/2003 zo dňa 23. apríla 2003,
- Návrh politiky pre realizáciu projektov verejno-súkromných partnerstiev (PPP).

1.2 Definície špecifických pojmov HP MRK

- **Marginalizované rómske komunity (MRK)** - koncentrácie Rómov, ktoré patria medzi najohrozenejšie skupiny obyvateľstva, trpiace vysokou mierou deprivácie a sociálnej exklúzie



(ekonomické vylúčenie, priestorové vylúčenie, kultúrne vylúčenie, symbolické vylúčenie, politické vylúčenie) ako aj silnou sociálnou závislosťou na štáte, charakteristické tiež osobitnou tradíciou života a inými špecifickými faktormi tohto etnika,

- Hlavnou prekážkou zamestnateľnosti Rómov je nedostatočná úroveň ich zručností a vzdelania, ako aj nízke povedomie o zdravých návykoch bežného sociálneho prostredia. Ide o dlhodobý problém, na ktorého riešení je potrebné systematicky pracovať. Zanedbaná je práca s rodinou a absentuje podpora vzdelávania detí zo strany jednotlivých lokálnych rómskych komunít a často aj rodín samých, kde rodičia sú často ešte deťmi či v nedospelom veku. Rovnako tak je problémom aj minoritný spôsob života v segregovaných komunitách a osadách a iné vnímanie pojmu „tzv. bežné prostredie“.
 - Ďalšími významnými a zložitými problémami sociálneho vylúčenia sú nerovný prístup k ochrane práv, nedostatočná politická, občianska a spoločenská participácia. Napriek jednotnému prístupu k systému zdravotnej starostlivosti, ktorý je zo zákona a Ústavy SR zaručený pre všetkých občanov, nedokážu niektoré marginalizované skupiny (napr. MRK) využiť zdravotnú starostlivosť rovnako.
- **Komplexný prístup** – uplatňovaný v rámci realizácie HP MRK pri riešení problémov MRK, ktorý generuje synergické pôsobenie na všetky aspekty života rómskej komunity a v konečnom dôsledku pôsobí na skvalitnenie životných podmienok rómskej komunity;
 - **Komplexný projekt** – pozostáva zo žiadosti o poskytnutie podpory LSKxP a súboru samostatných projektových zámerov v počte minimálne 2 zvolené projektové zámery v rámci relevantných OP, pričom musí byť jeden investičného charakteru a jeden neinvestičného charakteru. Maximálny počet projektových zámerov je 6, pričom ide o kombinácie investičného a neinvestičného charakteru ľubovoľných OP. Je prípustné pri 3 a viac projektových zámeroch kombinácia iba z rôznych prioritných osí OP pri dodržaní podmienky 1 investičný a 1 neinvestičný projekt v rámci LSKxP. Aktivity zvolených OP musia nadväzovať tak, aby tvorili synergiu a logickú súvislosť a simultánne riešili potreby rôznych oblastí problematiky MRK;
 - **Lokálna stratégia komplexného prístupu (LSKxP)** – súbor komplexných projektov, ktoré sú zamerané na riešenie problémov MRK, a sú uplatňované v rámci realizácie HP MRK pri riešení problémov MRK, ktoré generujú synergické pôsobenie na všetky aspekty života rómskej komunity a v konečnom dôsledku pôsobia na skvalitnenie životných podmienok rómskej komunity;
 - **Výzva na predkladanie žiadostí o poskytnutie podpory LSKxP** - východiskový metodický a odborný podklad zo strany koordinátora HP MRK, na základe ktorého žiadateľ o poskytnutie podpory LSKxP vypracováva a predkladá žiadosti o poskytnutie podpory LSKxP;
 - **Špeciálne monitorovanie** - proces, ktorého predmetom je monitorovanie schválených LSKxP. Monitorovanie schválených LSKxP, sledovaním naplňovania cieľov projektových zámerov prostredníctvom naplňovania projektových ukazovateľov, ako aj prostredníctvom merateľných ukazovateľov pre HP MRK;
 - **Dopytovo - orientovaný projekt** – projekt predkladaný žiadateľom na základe výzvy na predkladanie ŽoNFP určenej pre dvoch a viac oprávnených žiadateľov, medzi ktorými prebieha súťaž;
 - **Strategické hodnotenie LSKxP** - posúdenie prínosu realizácie schválených LSKxP a ich súladu s cieľmi stanovenými pre HP MRK a NSRR s ohľadom na efektivitu, účinnosť, účelnosť, relevantnosť a udržateľnosť.

1.3 Definície základných pojmov

- **Centrálny koordinačný orgán** - ústredný orgán štátnej správy určený v NSRR zodpovedný za efektívnu a účinnú koordináciu riadenia pomoci zo ŠF a KF v rámci NSRR pre ciele Konvergencia a Regionálna konkurencieschopnosť a zamestnanosť v programovom období



2007 – 2013. V podmienkach SR plní úlohy CKO Ministerstvo výstavby a regionálneho rozvoja SR.

- **Certifikačný orgán** - národný, regionálny alebo miestny verejný orgán alebo subjekt menovaný členskými štátmi za účelom certifikácie výkazov výdavkov a žiadostí o platbu predtým, ako sa zašlú EK. Zákon č. 528/2008 Z. z o pomoci a podpore poskytovanej z fondov ES stanovuje, že v podmienkach SR CO rovnako plní úlohu orgánu zodpovedného za koordináciu a usmerňovanie subjektov zapojených do systému finančného riadenia, vypracovanie žiadostí o platbu, príjem platieb z EK, ako aj realizáciu platieb, pričom CO je ministerstvo určené zákonom č. 502/2001 Z. z. o finančnej kontrole a vnútornom audite a o zmene a doplnení niektorých zákonov v znení neskorších predpisov, a teda Ministerstvo financií SR. Vo vzťahu k Štátnej pokladnici vystupuje CO v mene Ministerstva financií SR ako klient Štátnej pokladnice.
- **Európska komisia** - najvyšší výkonný orgán EÚ s rozsiahlou rozhodovacou právomocou. Navrhuje legislatívu EÚ, kontroluje dodržiavanie tejto legislatívy v členských štátoch EÚ a zastupuje EÚ voči členským štátom aj navonok. Z prevažnej časti spravuje rozpočet EÚ.
- **Externé hodnotenie** - hodnotenie vykonávané z iniciatívy RO, monitorovacieho výboru, CKO a/alebo EK fyzickou osobou alebo právnickou osobou funkčne a organizačne nezávislou od riadiaceho orgánu príslušného OP, CO a OA.
- **Hodnotenie** - posúdenie prínosu realizácie programov a ich súladu s cieľmi stanovenými v OP a NSRR s ohľadom na efektívnosť, účinnosť, účelnosť, relevantnosť a udržateľnosť.
- **Horizontálna priorita NSRR** - priorita NSRR, ktorá komplementárnym spôsobom vplýva na ciele NSRR a ktorej zmyslom je zabezpečiť dosiahnutie pre ňu definovaného cieľa, ktorý sa týka viacerých priorít NSRR a nemôže byť teda zabezpečený len prostredníctvom jedného OP ale vyžaduje si koordinovaný prístup pretínajúci viaceré špecifické priority, resp. projekty.
- **Interné hodnotenie** - hodnotenie vykonávané zamestnancami RO OP alebo zamestnancami iného útvaru ministerstva, v organizačnej pôsobnosti ktorého je zriadený uvedený RO.
- **IT monitorovací systém (ITMS)** - informačný systém, vyvíjaný a spravovaný CKO, ktorý zabezpečuje evidenciu údajov o NSRR, všetkých OP, žiadostiach o NFP, projektoch, overeniach, kontrolách a auditoch za účelom efektívneho a transparentného monitorovania všetkých procesov spojených s implementáciou ŠF a KF. ITMS zabezpečuje komunikáciu s databázou SFC2007 EK, monitorovacími systémami okolitých členských krajín, ako aj prijímateľmi. Poskytuje prepojenia s ISUF, systémom RIS a IS Štátnej pokladnice.
- **Kohézny fond (KF)** - finančný nástroj ES určený pre členské krajiny, ktorých hodnota HDP na obyvateľa meraná paritou kúpnej sily a vypočítaná na základe údajov ES v priemere za roky 2001 - 2003 je menšia ako 90 % priemeru EÚ 25 na podporu projektov dopravnej infraštruktúry a životného prostredia.
- **Merateľný ukazovateľ** - nástroj na meranie dosiahnutia cieľa, mobilizácie zdrojov, dosiahnutých výsledkov, meranie kvality alebo kontextovej premennej. Ukazovateľ je tvorený definíciou, mernou jednotkou, časovým vymedzením, počiatočnou hodnotou a požadovanou hodnotou.
- **Monitorovanie (program, projekt)** - pravidelná činnosť, ktorá sa zaoberá systematickým zberom, triedením, agregovaním a ukladáním relevantných informácií o sledovaných OP/projektoch a prezentáciou výsledkov ich monitorovania pre potreby vykonávania a hodnotenia riadených procesov na projektovej a programovej úrovni. Na úrovni projektu je hlavným cieľom monitorovania preverovanie súladu implementácie projektu s uzatvorenou zmluvou o poskytnutí NFP. Na úrovni programu sa monitoruje pokrok v realizácii priorít a cieľov stanovených v OP, čo zabezpečuje monitorovací výbor OP v spolupráci s RO.
- **Monitorovací výbor pre operačný program** - v súlade s čl. 63 Nariadenia Rady ES 1083/2006 (ďalej len „všeobecné nariadenie“) orgán zriadený RO pre OP po konzultácii s partnermi, ktorý je zodpovedný za monitorovanie pokroku v realizácii priorít a cieľov stanovených v OP a schvaľovanie zmien v OP.



- **Monitorovacia správa projektu (monitorovacia správa)** - správa pripravená prijímateľom v súčinnosti s RO a s technickou podporou ITMS za príslušný projekt k zmluvne dohodnutým termínom, obsahujúca všetky informácie o vecnej, finančnej, časovej a administratívnej realizácii projektu.
- **Národný strategický referenčný rámec (National Strategic Reference Framework)** - národný referenčný dokument o národnej stratégii rozvoja pripravený v zmysle čl. 27 všeobecného nariadenia predstavujúci referenčný nástroj na prípravu programovania fondov cez OP v súlade so Strategickými usmerneniami Spoločenstva.
- **Národný monitorovací výbor** - orgán zriadený Ministerstvom výstavby a regionálneho rozvoja SR na báze partnerstva zodpovedný za monitorovanie pokroku v realizácii priorit a cieľov stanovených NSRR.
- **Nenávratný finančný príspevok (NFP)** - suma finančných prostriedkov poskytnutá prijímateľovi na základe schváleného projektu podľa podmienok Zmluvy o poskytnutí nenávratného finančného príspevku z verejných prostriedkov v súlade so zákonom o rozpočtových pravidlách verejnej správy.
- **Opatrenie** - prostriedok, ktorým je v priebehu niekoľkých rokov realizovaná prioritná os OP, tvorený skupinami tematicky príbuzných aktivít, a ktorý umožňuje financovanie projektov.
- **Operačný program** - dokument predložený členským štátom a prijatý Komisiou, ktorý určuje stratégiu rozvoja pomocou jednotného súboru priorit, na ktorých dosiahnutie sa bude žiadať pomoc z niektorého fondu alebo v prípade cieľa Konvergencia z Kohézneho fondu a ERDF (čl. 2 všeobecného nariadenia).
- **Orgán auditu** - národný, regionálny alebo miestny verejný orgán alebo subjekt funkčne nezávislý od riadiaceho a certifikačného orgánu, určený členským štátom pre každý OP a zodpovedný za overenie riadneho fungovania systému riadenia a kontroly. V podmienkach SR vykonáva funkciu orgánu auditu pre všetky OP Ministerstvo financií SR.
- **Prijímateľ** - orgán, organizácia, právnická osoba, fyzická osoba alebo administratívna jednotka, ktorej sú za účelom realizácie projektu alebo operácie poskytované prostriedky štátneho rozpočtu určené na spolufinancovanie a prostriedky zo štrukturálnych fondov alebo Kohézneho fondu.
- **Prioritná os** - jedna z priorit stratégie v operačnom programe, ktorá sa skladá zo skupiny navzájom súvisiacich operácií s konkrétnymi, merateľnými cieľmi. Prioritná os OP sa rovná jednej konkrétnej strategickej/špecifickej prioritě stratégie NSRR na roky 2007 – 2013.
- **Príručka pre žiadateľa** - záväzný riadiaci dokument RO, ktorý predstavuje komplexný metodický návod pre žiadateľa pri vypracovávaní žiadosti o NFP a slúži na orientáciu žiadateľa pri práci s výzvou na predkladanie žiadostí vrátane jej príloh a relevantnými programovými dokumentmi.
- **Projekt** – súhrn aktivít a činností, na ktoré sa vzťahuje poskytnutie pomoci, ktoré popisuje žiadateľ v žiadosti o poskytnutie nenávratného finančného príspevku a ktoré realizuje prijímateľ v súlade so zmluvou o poskytnutí NFP.
- **Riadiaci orgán** - národný, regionálny alebo miestny verejný orgán alebo súkromný orgán určený členským štátom, ktorý je zodpovedný za riadenie OP. RO je určený pre každý OP. V podmienkach SR je RO ústredný orgán štátnej správy určený vládou SR.
- **Sprostredkovateľský orgán pod riadiacim orgánom** - ministerstvo, ostatný ústredný orgán štátnej správy, samosprávny kraj alebo iná právnická osoba, ktorá má odborné, personálne a materiálne predpoklady na plnenie úloh RO určených v splnomocnení riadiaceho orgánu. Rozsah a definovanie úloh sprostredkovateľského orgánu pod RO je v kompetencii RO a tvorí súčasť splnomocnenia, pričom sprostredkovateľský orgán koná v mene a na zodpovednosť RO. Sprostredkovateľský orgán pod riadiacim orgánom je aj subjekt poverený vládou SR alebo na



riadenie a vykonávanie časti OP v súlade s čl. 42, ods. 1 všeobecného nariadenia, t.j. zabezpečenie implementácie časti OP prostredníctvom globálneho grantu.

- **Systém riadenia štrukturálnych fondov a Kohézneho fondu** - proces koordinácie činnosti riadiacich orgánov pri poskytovaní pomoci.
- **Štrukturálne fondy** - nástroje štrukturálnej politiky ES využívané na dosiahnutie jej cieľov. K štrukturálnym fondom patria Európsky fond regionálneho rozvoja, Európsky sociálny fond.
- **Technická pomoc** - financovanie činností OP týkajúcich sa príprav, riadenia, monitorovania, hodnotenia, informovania a kontroly spolu s činnosťami na posilnenie administratívnej kapacity.
- **Výsledok projektu** - okamžitý efekt realizácie aktivít projektu (výstupy z aktivít), ktorý je k dispozícii pre užívateľov alebo predstavuje služby poskytnuté cieľovej skupine.
- **Výstupy projektu** - práce, služby a tovary, ktoré boli financované počas realizácie aktivít projektu vyjadrené z finančného a vecného hľadiska.
- **Výzva na predkladanie žiadostí o NFP** - východiskový metodický a odborný podklad zo strany riadiaceho orgánu, na základe ktorého žiadateľ o NFP vypracováva a predkladá žiadosti o NFP.
- **Žiadateľ o NFP** - osoba, ktorá žiada o poskytnutie pomoci do uzavretia zmluvy o poskytnutí nenávratného finančného príspevku s RO alebo v prípadoch, v ktorých na strane prijímateľa a poskytovateľa vystupuje tá istá osoba, do rozhodnutia RO o schválení NFP.
- **Žiadosť o NFP** - dokument, ktorý pozostáva z formulára žiadosti a/alebo povinných príloh, ktorým žiadateľ o NFP žiada o poskytnutie NFP, a na základe ktorého RO prijme rozhodnutie o schválení žiadosti na realizáciu projektu alebo rozhodnutie o neschválení žiadosti o NFP.

2. Východisková situácia a ciele

Problematike rómskych komunít sa v rámci pomoci poskytovanej zo ŠF EÚ venuje pozornosť už od roku 2004, t.j. od začiatku skráteného programového obdobia 2004 – 2006.

S čerpaním ŠF, i v súvislosti s riešením problematiky rómskych komunít sú v podmienkach SR už skúsenosti, získané monitorovaním čerpania finančných prostriedkov a ich podrobnou analýzou. Tieto skúsenosti boli platformou na programovanie obdobia 2007 – 2013 v rámci prípravy NSRR, v danom kontexte osobitne so zreteľom na riešenie problematiky MRK na Slovensku prostredníctvom priestoru vytvoreného HP MRK v rámci programového obdobia 2007 – 2013.

Skúsenosti s implementáciou ŠF v oblasti inklúzie rómskych komunít v programovom období 2004 – 2006 preukázali, že je potrebné modifikovať/zefektívniť celkový prístup k tejto problematike. Primárnym problémom bol nedostatočný efekt už realizovaných projektov financovaných z fondov EÚ a nedostatok realizovaných projektov, ktoré sú zamerané na zlepšenie sociálneho postavenia MRK. MRK nie sú vôbec, alebo sú iba v minimálnej miere zahrnuté ako cieľové skupiny aktivít, ktoré sú podporované z finančných prostriedkov ŠF EÚ. Spôsobom, keď sú MRK iba jednou z oprávnených skupín užívateľov, resp. pri neexistencii špeciálnych opatrení zameraných výhradne na MRK, nie je možné dosiahnuť rozšírenie počtu predkladaných projektov.

2.1 Programové obdobie 2007 – 2013

„Zmyslom HP MRK je zabezpečiť dosiahnutie pre ňu definovaného cieľa, ktorý sa týka viacerých priorít NSRR a nemôže byť zabezpečený len prostredníctvom jedného OP, ale vyžaduje si koordinovaný prístup pretínajúci viaceré špecifické priority, resp. projekty.“

2.1.1 Analýza situácie a východiská

Na základe výsledkov Sociografického mapovania rómskych osídlení na Slovensku (2004) sa počet obyvateľov žijúcich v rómskych osídleniach odhaduje na 320 000, čo predstavuje asi 3,5-násobok počtu, ktorý udávajú oficiálne štatistiky Štatistického úradu SR z posledného sčítania obyvateľov. Podľa neho bol v roku 2001 počet Rómov na Slovensku 89 920 a podľa demografickej štatistiky bol



v roku 2004 počet Rómov 96 257. Veková štruktúra rómskej populácie je značne odlišná od celoslovenského priemeru aj od priemeru EÚ. V porovnaní s celoslovenským i európskym trendom je rómska populácia progresívna, s výrazným podielom mladších ročníkov a zároveň s nižším podielom ročníkov v produktívnom veku a starších ročníkov. Táto skutočnosť je dôsledkom vyššej pôrodnosti, ale zároveň aj vyššej úmrtnosti v rómskej populácii. Približne polovica Rómov žije integrovane v rozptyle medzi majoritnou populáciou. Zvyšná polovica žije z hľadiska polohy osídlenia v obecných a mestských koncentráciách, osídleniach lokalizovaných na okraji obce/mesta a osídleniach priestorovo vzdialených alebo oddelených prírodnou alebo umelou bariérou.

Po roku 1989 nastala v dôsledku ekonomickej transformácie výrazná vnútorná migrácia Rómov z mesta na vidiek, ktorá má väčšinou sociálny charakter. Táto migrácia je podmienená vyššími životnými nákladmi v mestách. Vznikajú nové osady, rozrastajú sa staré a v niektorých obciach táto migrácia predstavuje značný regres pre celú rómsku komunitu. V mestách na východnom Slovensku v dôsledku toho vznikli celé ulice a štvrte, ktoré sú takmer výlučne osídlené Rómami. Vznikli územne a sociálne izolované mestské štvrte s výrazným výskytom sociálno-patologických javov, ktoré sú zdravotne nebezpečné a v ktorých postupne zlyháva infraštruktúra.

Špecifickým problémom, ktorému je vystavené rómske obyvateľstvo je sociálne vylúčenie. Sociálna exklúzia je udržiavaná predovšetkým tým, že Rómovia žijú v nerovnomerne rozložených, izolovaných, priestorovo a sociálne vylúčených rómskych komunitách a vzhľadom na vybavenosť technickou infraštruktúrou, resp. kvalitu životného prostredia tak žijú vo vysoko podštandardných obecných alebo mestských osídleniach (getách). Stav sociálnej vylúčenosti z tzv. bežnej spoločnosti je sťažený nevysporiadanosťou majetkových vzťahov a vlastníctva pozemkov pod týmito osídleniami, slabou dostupnosťou sociálneho bývania a neexistujúcim legislatívnym vymedzením sociálneho bývania a jeho typov (spoločne s definovaným systémom priestupnosti medzi nimi).

Najvyššia koncentrácia sociálne vylúčených komunít je zaznamenaná na východnom Slovensku a v južných okresoch stredného Slovenska. Táto skupina obyvateľstva je vystavená extrémnej chudobe, ktorá sa prenáša na ďalšie generácie. 91% z uvedených osídlení je zásobovaných elektrickou energiou, 81% osídlení nemá kanalizáciu, 59% týchto osídlení nie je plynofikovaných a vodovod nie je v 37% z nich 20% osídlení nemá asfaltovú prístupovú cestu. Zo všetkých osídlení je 149 považovaných za segregované, čo znamená, že tieto osídlenia sa nachádzajú na okraji alebo mimo obce/ mesta, nemajú dostupný vodovod a podiel nelegálnych obydlí je v nich vyšší ako 20%. V rómskych osídleniach je na vodovodnú sieť napojených 39% obydlí, na kanalizáciu 13%, na plyn 15% a na elektrinu 89% obydlí. Z hľadiska infraštruktúry bolo identifikovaných 46 osídlení, ktoré nemajú takmer žiadnu technickú infraštruktúru. Tieto osídlenia nemajú vodovody, kanalizáciu, plyn, ani asfaltovú prístupovú cestu. 12 osídlení z uvedeného počtu nemá ani elektrinu. Väčšina z týchto osídlení sa nachádza v košickom a prešovskom kraji. Takmer 1/3 obydlí v rómskych osídleniach je nelegálna (sú to predovšetkým chatrče, unimobunky, nebytové budovy, ale aj domy). Najvyšší podiel nelegálnych obydlí (49%) je v osídleniach, ktoré sú mimo obce/mesta. Najčastejším typom nelegálnych obydlí sú chatrče, tie tvoria takmer 16% všetkých obydlí a býva v nich 14% obyvateľov rómskych osídlení. Najvyšší podiel obyvateľov bývajúcich v chatrčiach je opäť v osídleniach, ktoré sú mimo obce/mesta. Bývajúcí v chatrčiach tvoria v týchto osídleniach 21% z celkového počtu obyvateľov týchto osídlení.

2.1.2 Vzdelávanie a odborná príprava

Vzdelanostná úroveň rómskej populácie je dlhodobo pod celoslovenským priemerom, čo platí vo zvýšenej miere o príslušníkoch MRK. Vzdelávací systém sa naďalej javí ako silne monokultúrny a neústretovej voči minoritným a ohrozeným skupinám, málo úspešný pri aktivizácii a motivácii žiakov z takýchto skupín. Aj keď existujúci vzdelávací systém už akceptoval mnohé odlišnosti etnicky minoritných a ohrozených skupín, stále nie je dostačujúci. Osnovy, až na malé výnimky obsahovo i formálne ignorujú špecifiká rómskej kultúry, histórie a jazyka. Podobne aj učitelia nie vždy dostatočne reflektujú odlišné sociálne a kultúrne zázemie svojich žiakov. Takáto nepripravenosť často spôsobuje nedorozumenia, konflikty a vzájomné ignorovanie. Taktiež škola zanedbáva prácu s rodinou a nebuduje sa chýbajúca podpora vzdelávania detí zo strany jednotlivých lokálnych rómskych komunít. Malá pozornosť je venovaná práci s učiteľmi a ich motivácii (vrátane finančnej) v



školách so zvýšeným podielom detí z MRK. Problémom sú tiež etnická segregácia v školách a vysoký podiel Rómov v špeciálnych školách. Jedným z prejavov nízkej integrácie rómskych detí do spoločnosti je ich malé zastúpenie v predškolskej výchove a následne na stredných školách (najmä poskytujúcich nižšie akademické vzdelanie) a na vysokých školách.

2.1.3 Zamestnanosť postavenie MRK na trhu práce

Príslušníci MRK sa dlhodobým vytláčovaním na okraj spoločnosti dostali do pozície dlhodobej až celoživotnej nezamestnanosti a sú vo veľkej miere odkázaní na nestabilné, krátkodobé, nevýhodné až riskantné príležitosti ponúkané sekundárnym trhom práce a neoficiálnou ekonomikou. Spolu s absenciou sociálnych kontaktov a sietí uľahčujúcich vyhľadávanie zamestnania to podmieňuje ich de facto segregáciu na trhu práce. Situáciu tiež komplikuje zvýšená koncentrácia MRK v ekonomicky marginalizovaných regiónoch, kde sa zachovávajú významné hospodárske disparity v porovnaní s ostatnými regiónmi Slovenska.

2.1.4 Zdravotná situácia rómskej populácie

Zdravotný stav rómskej populácie, špecificky príslušníkov MRK je dlhodobo horší v porovnaní s celkovou populáciou. Za hlavné determinujúce faktory ovplyvňujúce nižšiu kvalitu zdravotného stavu rómskej populácie sú považované najmä: nižšia vzdelanostná úroveň, nízky štandard osobnej hygieny, nízky štandard komunálnej hygieny, nízky štandard bývania a ekologická rizikovosť znečisteného a zdevastovaného životného prostredia, stravovacie návyky z dôvodu materiálneho nedostatku, užívanie alkoholu a tabakových výrobkov, rozrastajúca sa závislosť na drogách, nedostatočná a nízka dostupnosť zdravotníckej starostlivosti.

Prístup Rómov k zdravotníckym službám je značne obmedzený, nakoľko väčšina rómskych osád sa nachádza v niekoľkokilometrovej vzdialenosti od zdravotníckych zariadení. Dostupnosť zdravotníckej starostlivosti najmä v segregovaných rómskych osadách je minimálna. Tento fakt spolu s nízkym sociálnym a ekonomickým statusom, s tým súvisiacou praktickou finančnou nedostupnosťou väčšiny zdravotníckych služieb a ďalšími dôvodmi, ovplyvňuje nerovný prístup Rómov k zdravotnej starostlivosti. 49% segregovaných osád, kde je nevyhovujúca dostupnosť zdravotníckej starostlivosti je nelegálnych.

Chýbajú nielen podmienky pre zdravotnú minimalizáciu rizík, ale aj zdravotné povedomie, ktoré treba získať. Zvýšenie zdravotného povedomia bude viesť k skvalitneniu života MRK, ale aj k zodpovednému reprodukčnému správaniu, starostlivosti o zdravie detí a aj vlastné zdravie.

2.1.5 Bývanie

Podľa výsledkov monitoringu rómskych osídlení, žije takmer 150 000 Rómov v nevyhovujúcich bytových podmienkach a bez vybavenia technickou infraštruktúrou, resp. s technickou infraštruktúrou na nevyhovujúcej úrovni, so všetkými známkami sociálneho vylúčenia. Môžeme ich charakterizovať ako: mestské a obecné koncentrácie, osídlenia lokalizované na okraji mesta alebo obce (separované osady), osídlenia, ktoré sú od mesta alebo obce priestorovo vzdialené, alebo oddelené prírodnou alebo umelou bariérou (segregované osady).

Väčšina týchto osídlení zápasí s rôznymi problémami ako nedostatočné vybavenie technickou a občianskou infraštruktúrou, nevyhovujúca kvalita prístupových ciest, chýbajúce verejné osvetlenie atď. Mnoho obydľí v osadách je postavených bez stavebného povolenia. Nevysporiadanosť resp. nelegalizované pozemky vytvárajú často veľké problémy pri akejkoľvek snahe zlepšiť infraštruktúru týchto osídlení. Celkovo môžeme povedať že vyčlenené bývanie nenapomáha sociálnej inklúzii, znamená sťažený prístup k službám, obmedzuje styk s majoritnou populáciou, komplikuje vzdelávanie a v konečnom dôsledku prispieva ku kompletnej segregácii Rómov.



2.1.6 Identifikované hlavné kľúčové disparity vyplývajúce z analýzy situácie

V priebehu rokov 2006 – 2007 boli na ÚSVRK v rámci prípravy komplexných projektov v košickom, prešovskom a banskobystrickom kraji realizované analýzy, ktorých výsledky sú súčasťou interného informačného systému ÚSVRK. Na základe týchto analýz boli identifikované tieto kľúčové disparity:

- a) vysoká miera obecných disparít,
- b) absencia marketingu územia,
- c) akútny nedostatok pracovných príležitostí a úbytok pracovných miest,
- d) často sa opakujúci faktor diskriminácie na pracovnom trhu,
- e) nedostatočná mikroekonomická adaptácia na podmienky trhového hospodárstva,
- f) nedostatočný rozsah sociálnych, poradenských a informačných služieb,
- g) zaostávajúca technická a dopravná infraštruktúra,
- h) nevyhovujúca kvalita cestnej siete obecného i štátneho významu,
- i) nedostatok voľných finančných zdrojov pre rozvoj výroby a jej modernizáciu,
- j) odchod kvalifikovaných zdrojov pracovných síl,
- k) trvalo rastúca miera nezamestnanosti s podielom dlhodobo evidovaných nezamestnaných,
- l) vysoká miera nezamestnanosti rómskej národnostnej menšiny,
- m) nízka vzdelanostná úroveň rómskej národnostnej menšiny,
- n) absencia systémovej prípravy bytovej politiky,
- o) nepriaznivá demografická štruktúra obyvateľstva,
- p) zlý zdravotný stav obyvateľstva a úmrtnosť na špecifické druhy ochorení,
- q) neexistencia, resp. nedostatočná úroveň a zastaranosť infraštruktúry ambulancií vykonávajúcich prevenciu rizikových faktorov špecifických ochorení príslušníkov MRK.

3. Príspevok NSRR k plneniu cieľov HP MRK

Súbor merateľných ukazovateľov identifikovaných v prílohe č. 13 NSRR s priradením k HP MRK tvorí prílohu č. 4 tohto dokumentu.

Identifikácia relevantných prioritných osí OP(príloha č.2) a merateľných ukazovateľov prispievajúcich k plneniu HP MRK (príloha č. 3).

Hlavný cieľ:

„Zvýšenie zamestnanosti a vzdelanostnej úrovne príslušníkov MRK a zlepšenie ich životných podmienok“.

Hlavný cieľ HP MRK je napĺňaný prostredníctvom nasledovných prioritných oblastí – špecifických cieľov:

1. Vzdelávanie
2. Zamestnanosť
3. Zdravie
4. Bývanie

S uvedenými prioritnými oblasťami súvisia problémové okruhy: chudoba, diskriminácia a rodová rovnosť.

Realizácia hlavného cieľa HP MRK je uplatňovaná najmä prostredníctvom KxP, ktorý je napĺňaný prostredníctvom nasledovných parciálnych cieľov:

1. zvýšenie úrovne poskytovaných služieb v oblasti výchovy a vzdelávania,
2. zvýšenie rozsahu a úrovne poskytovaných služieb v sociálnej oblasti,
3. zlepšenie stavu životného prostredia a racionálneho využívania zdrojov,
4. podpora podmienok na zachovanie, obnovu a rozvoj schopnosti fyzických osôb a ich rodín viesť samostatný život a podporiť ich integráciu do spoločnosti,
5. podpora podmienok na predchádzanie sociálneho vylúčenia príslušníkov MRK,
6. podpora komunitnej práce, vyvolanie a podporovanie zmien v rámci miestnych spoločenstiev a podpora senzibilizačných aktivít,
7. zvýšenie vzdelanostnej úrovne príslušníkov MRK,
8. uľahčenie prístupu k vzdelávaniu MRK,



9. riešenie zamestnanosti a vzdelávania pre trh práce príslušníkov MRK,
10. podpora bývania, eliminácia násilia páchaného na ženách a deťoch, prevencia kriminality a smerovanie aktivít k výučbe zdravotnej výchovy,
11. zabezpečenie rekonštrukcií a modernizácií zdravotníckej infraštruktúry ambulantnej zdravotnej starostlivosti,
12. komplexné poskytovanie a dostupnosť zdravotnej starostlivosti pre príslušníkov MRK.

3.1 Priemet HP MRK do OP

NSRR 2007 – 2013 ako základný dokument o využívaní príspevkov ŠF definuje riešenie sociálnej inklúzie príslušníkov MRK ako jednu z prioritných oblastí pomoci. Opodstatnenosť HP MRK spočíva v posilnení spolupráce a efektívnejšej koordinácii jednotlivých RO a následne aj príslušných OP.

NSRR 2007 – 2013 obsahuje jedenásť operačných programov:

1. Regionálny OP (ROP)
2. OP Životné prostredie (OP ŽP)
3. OP Doprava (OP D)
4. OP Informatizácia spoločnosti (OP IS)
5. OP Výskum a vývoj (OP VaV)
6. OP Konkurencieschopnosť a hospodársky rast (OP KaHR)
7. OP Vzdelávanie (OP V)
8. OP Zamestnanosť a sociálna inklúzia (OP ZaSI)
9. OP Zdravotníctvo (OP Z)
10. OP Bratislavský kraj (OP BK)
11. OP Technická pomoc (OP TP).

HP MRK sa odráža v určitých OP a jej zabezpečovanie je realizované najmä prostredníctvom:

- a) dopytovo - orientovaných projektov (9 OP – ROP, OP KaHR, OP ŽP, OP V, OP ZaSI, OP Z, OP BK, OP VaV a OP IS) a KxP v riešení problémov MRK (KxP s priamym napojením na 6 OP - ROP, OP KaHR, OP ŽP, OP V, OP ZaSI, OP Z),
- b) indikatívnych alokácií pre projekty, ktoré vstúdu zo schválených LSKxP z rozpočtu vybraných opatrení príslušných šiestich OP,
- c) monitorovania projektov financovaných na základe schválených ŽoNFP/projektov zameraných na riešenie problémov MRK,
- d) metodologickej podpory poskytovanej príslušným RO.

HP MRK je celkovo premietnutá v jednotlivých strategických, resp. špecifických prioritách a ciele, resp. zámery sa v tejto oblasti navzájom dopĺňajú a podporujú. Tento priemet bude riadený tak, aby bolo možné realizovať široký rad opatrení zameraných na integráciu MRK, najmä prostredníctvom zlepšenia a optimalizácie infraštruktúry rómskych osídlení, zamestnanosti, vzdelávania, zdravotníckej starostlivosti a sociálnych služieb.

NSRR a HP MRK kladie dôraz na efektívnosť a udržateľnosť realizovaných aktivít, mainstreaming, priestorovú koordináciu a koncentráciu realizovaných opatrení. Jednotlivé opatrenia financované zo ŠF budú v súlade s realizovanými národnými politikami najmä v oblasti vzdelávania, zamestnanosti, zdravotníctva, sociálnych služieb a bývania.

3.2 Identifikácia relevantných prioritných osí OP a ukazovateľov prispievajúcich k napĺňaniu cieľov HP MRK prostredníctvom KxP

3.2.1 HP MRK prostredníctvom KxP – 1. Prioritná oblasť Vzdelávanie

Veľká časť Rómov nemá ukončené ani základné vzdelanie. Len malá časť Rómov pokračuje v štúdiu na stredných školách, mnohí z nich ich ho však nikdy nedokončia. Na vysokých školách študuje len minimum Rómov. Nedostatočné vzdelanie je príčinou nezamestnanosti Rómov a obmedzuje ich budúce príležitosti participácie v spoločnosti ako aj na pracovnom trhu Slovenska a v zahraničí.



Nedostatočná akceptácia prirodzených spoločenských pravidiel sociálneho života rómskych komunít (prirodzené postavenie, sociálne role, pôsobenie jednotlivých členov rodín a jednotlivých rodín ako celku v komunite) predurčuje a udržiava komunikačnú bariéru a nesprávnu identifikáciu cieľov a nástrojov na implementáciu projektov zameraných na zlepšenie vzdelanostnej úrovne rómskych komunít a vôbec ich celkového postavenia.

Podporné nástroje na riešenie neúspešnosti žiakov MRK na ZŠ:

Nulté ročníky ZŠ

Zákonom č. 29/1984 Zb. o sústave základných a stredných škôl v znení neskorších predpisov v znení zákona č. 408/2002 Z.z. s účinnosťou od 1. septembra 2002 sa ustanovilo zriadenie nultého ročníka ZŠ, ktorý je určený pre deti, ktoré k 1. septembru dosiahli fyzický vek šesť rokov, nedosahujú školskú zrelosť, pochádzajú zo sociálne znevýhodneného prostredia a vzhľadom na sociálne a jazykové prostredie nie je u nich predpoklad zvládnutia učiva 1. ročníka základnej školy za jeden školský rok.

Asistent učiteľa

Pedagogický zamestnanec, ktorý vykonáva výchovno-vzdelávací proces v školách a školských zariadeniach a podieľa sa na utváraní nevyhnutých podmienok na prekonanie najmä jazykových, zdravotných a sociálnych bariér dieťaťa pri zabezpečovaní výchovno-vzdelávacieho procesu.

KxP je zabezpečovaný prostredníctvom **Prioritnej osi 3 OP Vzdelávanie** opatrenia **3.1 Zvyšovanie vzdelanostnej úrovne príslušníkov MRK**.

Globálnym cieľom OP V je: „Zabezpečenie dlhodobej konkurencieschopnosti SR prostredníctvom prispôbenia vzdelávacieho systému potrebám vedomostnej spoločnosti“.

Prioritná os 3 OP V: Podpora vzdelávania osôb s osobitnými vzdelávacími aktivitami

Hlavným cieľom prioritnej osi 3 Podpora vzdelávania osôb s osobitnými vzdelávacími potrebami je „zvyšovať vzdelanostnú úroveň osôb so vzdelávacími potrebami so zreteľom na MRK“.

OPATRENIE 3.1 Zvyšovanie vzdelanostnej úrovne príslušníkov MRK slúži na dosiahnutie nasledujúceho cieľa: **zvýšiť vzdelanostnú úroveň príslušníkov MRK prostredníctvom uľahčenia ich prístupu k formálnemu vzdelávaniu a prostredníctvom ich ďalšieho vzdelávania. Na dosiahnutie cieľa opatrenia 3.1 sú zároveň vymedzené nasledovné špecifické ciele:**

1. podporovať sociálnu inklúziu príslušníkov MRK prostredníctvom uľahčenia ich prístupu k formálnemu vzdelávaniu a k získavaniu zručností potrebných na trhu práce,
2. ďalej vzdelávať príslušníkov MRK, ako aj osoby pracujúce v oblasti ich integrácie do spoločnosti.

Napĺňanie cieľa opatrenia **3.1 Zvyšovanie vzdelanostnej úrovne príslušníkov marginalizovaných rómskych komunít** je realizované prostredníctvom nasledovných rámcových aktivít:

Rámcové aktivity pre špecifický cieľ 1

- 3.1.1 Podpora prístupu príslušníkov MRK k vzdelávaniu na všetkých stupňoch škôl
- 3.1.2 Podpora individuálneho prístupu a rozvoj alternatívnych foriem a nástrojov vyučovania

Podpora sociálnej inklúzie príslušníkov MRK prostredníctvom uľahčenia ich prístupu k formálnemu vzdelávaniu na všetkých stupňoch škôl, rozvoja alternatívnych foriem a nástrojov vyučovania a získavania zručností potrebných na trhu práce sa bude uskutočňovať prostredníctvom aktivít popísaných v Operačnom programe Vzdelávanie v časti 5 Prioritné osi.

Rámcové aktivity pre špecifický cieľ 2

- 3.1.3 Ďalšie vzdelávanie príslušníkov MRK
- 3.1.4 Ďalšie vzdelávanie osôb a podpora spolupráce inštitúcií pracujúcich v oblasti integrácie príslušníkov MRK do spoločnosti

Ďalšie vzdelávanie príslušníkov MRK, ako aj osôb pracujúcich v oblasti integrácie do spoločnosti a podpora spolupráce inštitúcií pracujúcich v oblasti integrácie príslušníkov MRK do spoločnosti sa bude realizovať prostredníctvom aktivít popísaných v Operačnom programe Vzdelávanie v časti 5 Prioritné osi.



Prioritná oblasť Vzdelávanie je relevantná aj k ROP, jeho prioritnej osi 1 Infraštruktúra vzdelávania, osobitne k jeho opatreniu 1.1 Infraštruktúra vzdelávania. Opatrenie 1.1 Infraštruktúra vzdelávania ROP je komplementárne a synergické s opatrením 3.1 Zvyšovanie vzdelanostnej úrovne príslušníkov MRK OP V.

Prioritná os 1 ROP: Infraštruktúra vzdelávania

Globálnym cieľom ROP je: „Zvýšenie dostupnosti a kvality občianskej infraštruktúry a vybavenosti územia v regiónoch“.

Špecifický cieľ prioritnej osi 1 je: Zvyšovanie úrovne poskytovaných služieb v oblasti vzdelávania.

OPATRENIE 1.1 Infraštruktúra vzdelávania slúži na dosiahnutie nasledujúceho cieľa:

- zvýšenie kvality poskytovaných služieb v oblasti vzdelávania prostredníctvom rekonštrukcie, rozširovania a modernizácie predškolských zariadení, základných škôl a stredných škôl, vrátane obstarania ich vybavenia.

Napĺňanie cieľa prioritnej osi 1 ROP- opatrenia **1.1 Infraštruktúra vzdelávania** je podrobne rozpísané v Programovom manuály pre Regionálny operačný program.

3.2.2 HP MRK prostredníctvom KxP – 2. Prioritná oblasť Zamestnanosť

Operačný program Zamestnanosť a sociálna inklúzia

Globálnym cieľom Operačného programu Zamestnanosť a sociálna inklúzia je: „Rast zamestnanosti, sociálnej inklúzie a budovanie kapacít“.

Prioritná os 1 OP ZaSI: Podpora rastu zamestnanosti

OPATRENIE 1.2 Podpora tvorby a udržania pracovných miest prostredníctvom zvýšenia adaptability pracovníkov, podnikov a podpory podnikania

Opatrenie je zamerané na riešenie významných problémov SR na trhu práce (v porovnaní s ostatnými členskými štátmi EÚ), a to najmä na nízku mieru zamestnanosti, vysokú mieru nezamestnanosti a osobitne dlhodobej nezamestnanosti.

Toto opatrenie prepája tvorbu a udržanie pracovných miest mimo nástrojov APTP a služieb zamestnanosti a je zamerané na tvorbu a udržanie pracovných miest **prostredníctvom komplexnej podpory rozvoja podnikov vrátane samostatne zárobkovo činných osôb.**

Opatrenie sa realizuje prostredníctvom nasledovných rámcových aktivít:

1.2.3 Podpora cielených služieb pre podniky/zamestnávateľov a SZČO

1.2.4 Podpora tvorby nových pracovných miest vrátane podpory vytvárania nových pracovných miest v nových podnikoch a samozamestnania

Príklady aktivít, ktoré sa vzťahujú k týmto rámcovým aktivitám sú podrobnejšie uvedené Programovom manuály pre Operačný program Zamestnanosť a sociálna inklúzia.

Prioritná os 2 OP ZaSI: Podpora sociálnej inklúzie

Cieľom prioritnej osi 2 je rast sociálnej inklúzie.

Prioritná os je zameraná na riešenie sociálnej exklúzie prostredníctvom tvorby pracovných miest, zvyšovania udržateľnosti existujúcich pracovných miest a zvyšovania dostupnosti služieb starostlivosti pre osoby ohrozené sociálnym vylúčením alebo osoby vylúčené. V rámci nej bude poskytovaná aj podpora na zosúladenie pracovného a rodinného života.

V rámci prioritnej osi 2 budú implementované nasledovné opatrenia:

Opatrenie č. 2.1: Podpora sociálnej inklúzie osôb ohrozených sociálnym vylúčením alebo sociálne vylúčených prostredníctvom rozvoja služieb starostlivosti s osobitným zreteľom na MRK



Opatrenie č. 2.2: Podpora vytvárania rovnosti príležitostí v prístupe na trh práce a podpora integrácie znevýhodnených skupín na trh práce s osobitným zreteľom na MRK

OPATRENIE 2.1 Podpora sociálnej inklúzie osôb ohrozených sociálnym vylúčením alebo sociálne vylúčených prostredníctvom rozvoja služieb starostlivosti s osobitným zreteľom na marginalizované rómske komunity slúži na dosiahnutie nasledujúcich cieľov:

- podpora sociálnej inklúzie osôb ohrozených sociálnym vylúčením alebo sociálne vylúčených prostredníctvom rozvoja služieb starostlivosti s osobitným zreteľom na MRK;
- podpora podmienok na zachovanie, obnovu alebo rozvoj schopnosti fyzických osôb a ich rodín viesť samostatný život, podporovať ich integráciu do spoločnosti, predchádzať negatívnym faktorom, ktoré bránia prístupu, resp. zotrvaníu ohrozeným a marginalizovaným skupinám na trhu práce, predchádzať sociálnemu vylúčeniu osôb, rodín a komunít a to prostredníctvom rozvoja a zvyšovania dostupnosti služieb starostlivosti, ako aj prostredníctvom rozvoja ľudských zdrojov vylúčených osôb a poskytovateľov služieb starostlivosti a opatrení;
- predchádzanie sociálnemu vylúčeniu prostredníctvom poskytovania sociálnych služieb a opatrení sociálnoprávnej ochrany a sociálnej kurately a poskytovania sociálneho poradenstva;
- podpora zlepšenia povedomia verejnosti vo vzťahu k MRK a iným marginalizovaným skupinám populácie.

Napĺňanie cieľa prioritnej osi 2 OP ZaSI - opatrenia **2.1 Podpora sociálnej inklúzie osôb ohrozených sociálnym vylúčením alebo sociálne vylúčených prostredníctvom rozvoja služieb starostlivosti s osobitným zreteľom na MRK** je realizované prostredníctvom nasledovných rámcových aktivít:

- 2.1.1 Podpora zvyšovania dostupnosti, kvality a efektivity služieb starostlivosti (sociálnych služieb, opatrení sociálnoprávnej ochrany a sociálnej kurately a ďalších špecifických opatrení), ktoré zlepšujú prístup ohrozených a marginalizovaných skupín populácie na trh práce a do spoločnosti
- 2.1.2 Aktivity zamerané na prevenciu a elimináciu násilia ako bariéry vstupu a udržania sa na trhu práce
- 2.1.3 Aktivity zamerané na podporu komunitnej práce a na vyvolanie a podporovanie zmeny v rámci miestnych spoločenstiev a senzibilizačné aktivity
- 2.1.4 Podpora zvyšovania profesionality výkonu a budovanie ľudských kapacít v oblasti sociálnej inklúzie

Príklady aktivít, ktoré sa vzťahujú k týmto rámcovým aktivitám sú podrobnejšie uvedené v Programovom manuály pre Operačný program Zamestnanosť a sociálna inklúzia.

OPATRENIE 2.2 Podpora vytvárania rovnosti príležitostí v prístupe na trh práce a podpora integrácie znevýhodnených skupín na trh práce s osobitným zreteľom na marginalizované rómske komunity slúži na dosiahnutie nasledujúceho cieľa:

Zvyšovanie možností prístupu na trh práce pre všetky skupiny obyvateľstva a podpora ľudských zdrojov ohrozených vylúčením, ktoré sa nachádzajú na trhu práce (t.j. nezamestnané a zamestnané osoby ohrozené vylúčením z trhu práce), ako aj podniky ktoré vytvárajú pracovné miesta týmto osobám.

Napĺňanie cieľa prioritnej osi 2 OP ZaSI - opatrenia **2.2 Podpora vytvárania rovnosti príležitostí v prístupe na trh práce a podpora integrácie znevýhodnených skupín na trh práce s osobitným zreteľom na MRK** je realizované prostredníctvom nasledovných rámcových aktivít:

- 2.2.1 Programy vzdelávania a prípravy pre trh práce znevýhodnených uchádzačov o zamestnanie s výrazným zacielením na osoby vzdialené od trhu práce s osobitným zreteľom na osoby z MRK
- 2.2.2 Podpora tvorby nových pracovných miest vrátane projektov podpory samozamestnania a inovatívnych prístupov pre znevýhodnených uchádzačov o zamestnanie a príslušníkov marginalizovaných skupín (t.j. cieľovej skupiny pre túto rámcovú aktivitu)
- 2.2.3 Programy druhej šance umožňujúce ukončenie základnej resp. strednej školy, získanie odborných zručností formou zamestnaneckej praxe s osobitným zreteľom na MRK
- 2.2.4 nerelevantné



2.2.5 Podpora mechanizmov predchádzania a eliminácie rodovej nerovnosti na trhu práce

Príklady oprávnených aktivít pre Prioritnú os 1 a Prioritnú os 2 a ich opatrení sú uvedené v Programovom manuály pre Operačný program Zamestnanosť a sociálna inklúzia.

Operačný program Konkurencieschopnosť a hospodársky rast

Prioritná os 1. Inovácie a rast konkurencieschopnosti:

Opatrenia: 1.1 Inovácie a technologické transfery

Realizácia opatrenia 1.1 prispieva k napĺňaniu globálneho cieľa OP KaHR, ktorý je definovaný nasledovne: „**zabezpečenie trvaloudržateľného hospodárskeho rastu a zamestnanosti**“.

OPATRENIE 1.1 Inovácie a technologické transfery slúži na dosiahnutie cieľa: „podpora konkurencieschopnosti podnikov a služieb najmä prostredníctvom inovácií“.

Podopatrenia:

1.1.1. Podpora zavádzania inovácií a technologických transferov,

1.1.2. Podpora tvorby pracovných miest prostredníctvom rozvoja podnikania,

1.1.3. Podpora účasti slovenských výrobcov na veľtrhoch, výstavách, obchodných misiách.

V rámci opatrenia 1.1 sú podporované aktivity, ktorých podrobný popis je uvedený v Operačnom programe Konkurencieschopnosť a hospodársky rast.

3.2.3 HP MRK prostredníctvom KxP – 3. Prioritná oblasť Zdravie

Operačný program Zdravotníctvo

Globálnym cieľom OP Z je: „**Zlepšenie podmienok ovplyvňujúcich zdravotný stav obyvateľstva v produktívnom, ako aj neproduktívnom veku, prostredníctvom zvyšovania kvality, efektívnosti a dostupnosti zdravotnej starostlivosti a podpory zdravia, v rámci zdravotníckej infraštruktúry**“.

Operačný program Zdravotníctvo podporuje HP MRK prostredníctvom prioritnej osi 2.

Prioritná os 2 OP Z: Podpora zdravia a predchádzanie zdravotným rizikám

OPATRENIE 2.1 Rekonštrukcia a modernizácia zariadení ambulantnej zdravotnej starostlivosti slúži na dosiahnutie nasledujúcich cieľov:

- zabezpečenie rekonštrukcie a modernizácie zdravotníckej infraštruktúry ambulantnej zdravotnej starostlivosti s prednostným zameraním na prevenciu a podporu zdravia u ochorení „skupiny 5“
- zabezpečenie adekvátneho prístrojového vybavenia.

Pre napĺňanie uvedených cieľov je pre HP MRK udelená výnimka pre žiadateľov v rámci KxP, pre HP MRK sa neuplatňuje podmienka „5 a viac ambulancií“.

OP Zdravotníctvo používa pojem komplexnosti, ktorý nie je identický s významom tohto pojmu v zmysle KxP v zmysle HP MRK, ako je tento definovaný v NSRR. OP Z definuje tzv. **komplexný reštrukturalizačný program** (ďalej aj len „KRP“), pomocou ktorého podporuje komplexné, koncepčné zmeny zdravotníckej infraštruktúry (všeobecných nemocníc, zdravotníckej infraštruktúry ambulantnej zdravotníckej infraštruktúry).

KRP vychádza z analýzy súčasného stavu, z ktorej vyplynú faktory rozvoja - stratégie, v rámci ktorých žiadateľ identifikuje aktivity, ktoré potrebuje realizovať. Prostredníctvom KRP žiadateľ o NFP deklaruje, že projekt nie je tvorený ad hoc. Podporené tak budú ucelené investičné projekty, pri ktorých žiadateľ prostredníctvom KRP preukáže realizáciu takého portfólia aktivít, ktoré bude minimálne v strednodobom horizonte (nasledujúcich 5 rokov) vytvárať predpoklady na dosiahnutie cieľa prioritných osí/opatrení.

Komplexnosť na úrovni vypracovaného uceleného investičného projektu, ktorý je výstupom investičného plánu sa chápe v kombinácii a vzájomnej synergii nasledovných oblastí:

- stavebnej – rekonštrukcia zariadenia resp. určitého bloku - pavilónu zariadenia (tepelné hospodárstvo - médiá, zateplenie, bezbariérový prístup, atď.),



- technologickej - nákup špecializovanej, diagnostickej a demonštračnej medicínskej techniky na všeobecnú a špecializovanú detekciu v súlade s existujúcim a budúcim dopytom po službách a potrebami zdravotníckeho zariadenia a regiónu,
- Informačno – komunikačnej – zameranej na vybudovanie integračnej vrstvy pre komunikáciu s NZIS, NZP, zdravotnými poisťovňami, nemocničnými zariadeniami a úložiskami zdravotných informácií, s využitím štandardov, číselníkov a kódov pre zdravotníctvo a výmenu dát systémom autorizovanej komunikácie,
- tematickej - stavebno-technologické riešenie určitého druhu ochorenia s dôrazom na ochorenia „skupiny 5“,
- logistickej - zabezpečenie efektívneho logistického systému ambulantnej zdravotnej starostlivosti (preskupenie jednotlivých celkov a ich nadstavba, prístavba, rekonštrukcia) v záujme efektívneho hospodárenia lekárskeho zariadenia a s tým súvisiacich prevádzkových nákladov.

Komplexný investičný projekt môže byť zameraný na jednu, alebo viacej vyššie uvedených piatich oblastí pri zabezpečení ich vzájomnej synergie po ukončení projektu.

3.2.4 HP MRK prostredníctvom KxP – 4. Prioritná oblasť Bývanie

Prioritná oblasť Bývanie je podporovaná v rámci Regionálneho operačného programu a Operačného programu Životné prostredie

ROP podporuje HP MRK v rámci **prioritnej osi 2 Infraštruktúra sociálnych služieb, sociálnoprávnej ochrany a sociálnej kurately, prioritnej osi 3 Posilnenie kultúrneho potenciálu a regiónov a infraštruktúra cestovného ruchu** a prostredníctvom integrovaných projektov v rámci **prioritnej osi 4 Regenerácia sídiel**.

ROP zohľadnil potreby MRK. V ROP je zakotvená výnimka z pólov rastu pre žiadateľov, ktorí sú definovaní v Atlase rómskych komunít na Slovensku (2004) alebo pre tie obce, ktoré spĺňajú podmienky uvedené v príručke pre žiadateľov v rámci výzvy na podávanie žiadostí o poskytnutie podpory LSKxP.

Regionálny operačný program

Globálnym cieľom ROP je: „Zvýšenie dostupnosti a kvality občianskej infraštruktúry a vybavenosti územia v regiónoch“.

Prioritná os 2 ROP: Infraštruktúra sociálnych služieb, sociálnoprávnej ochrany a sociálnej kurately

OPATRENIE 2.1 Infraštruktúra sociálnych služieb, sociálnoprávnej ochrany a sociálnej kurately slúži na dosiahnutie nasledujúceho cieľa:

Zvýšenie kvality poskytovaných služieb v sociálnej oblasti prostredníctvom rekonštrukcie, rozširovania, modernizácie a budovania zariadení sociálnych služieb a zariadení na výkon opatrení sociálnoprávnej ochrany a zariadení sociálnej kurately, vrátane obstarania ich vybavenia.

Realizácia opatrenia 2.1 prispieva k napĺňaniu cieľa prioritnej osi 2 ROP, ktorý je definovaný nasledovne: „Zvýšenie úrovne poskytovaných služieb v sociálnej oblasti“.

Napĺňanie cieľa opatrenia **2.1 Infraštruktúra sociálnych služieb, sociálnoprávnej ochrany a sociálnej kurately** je realizované prostredníctvom skupín aktivít, ktoré sú uvedené v PM príslušného OP.

Prioritná os 3 ROP: Posilnenie kultúrneho potenciálu regiónov a infraštruktúra cestovného ruchu

OPATRENIE 3.1 Posilnenie kultúrneho potenciálu regiónov slúži na dosiahnutie nasledovného cieľa:



Zvýšenie kvality služieb poskytovaných pamäťovými a fondovými inštitúciami na miestnej a regionálnej úrovni prostredníctvom ich rekonštrukcie, rozširovania a modernizácie, vrátane obstarania ich vybavenia a revitalizácie významných pamiatkových objektov v súvislosti so zachovaním kultúrneho dedičstva a jeho využitia v kultúrno-poznávacom cestovnom ruchu.

Napĺňanie cieľa **opatrenia 3.1 Posilnenie kultúrneho potenciálu regiónov** je podrobne rozpísané v Programovom manuály pre Regionálny operačný program.

Prioritná os 4 ROP: Regenerácia sídiel

OPATRENIE 4.1 Regenerácia sídiel slúži na dosiahnutie nasledujúceho cieľa: „Posilnenie vybavenosti územia prostredníctvom regenerácie sídiel“.

Realizácia opatrenia 4.1 prispieva k napĺňaniu cieľa prioritnej osi 4 ROP, ktorý je definovaný nasledovne:

Zvýšenie konkurencieschopnosti sídiel a zvýšenie kvality a bezpečnosti verejných priestranstiev.

Napĺňanie cieľa prioritnej osi 4 ROP- opatrenia **4.1 Regenerácia sídiel** je podrobne rozpísané v Programovom manuály pre Regionálny operačný program.

Operačný program Životné prostredie

Globálnym cieľom OP ŽP je: „Zlepšenie stavu životného prostredia a racionálneho využívania zdrojov prostredníctvom dobudovania a skvalitnenia environmentálnej infraštruktúry SR v zmysle predpisov EÚ a SR a posilnenie environmentálnej zložky trvalo udržateľného rozvoja“.

Prioritná os 4 OP ŽP: Odpadové hospodárstvo

OPERAČNÝ CIEĽ 4.1 – 4.2: ¹

Opatrenie 4.1 Podpora aktivít v oblasti separovaného zberu

Opatrenie 4.2 Podpora aktivít na zhodnocovanie odpadov

Realizácia opatrení 4.1a 4.2 prispieva k napĺňaniu cieľa prioritnej osi 4 OP ŽP, ktorý je definovaný nasledovne:

- Dobudovanie infraštruktúry odpadového hospodárstva SR v zmysle právnych predpisov EÚ a SR,
- znižovanie a eliminácia negatívnych vplyvov environmentálnych záťaží a skládok odpadov na zdravie ľudí a ekosystémy.

OPATRENIE 4.1 Podpora aktivít v oblasti separovaného zberu slúži na dosiahnutie nasledujúceho cieľa:

- zavádzanie nových a zefektívňovanie existujúcich systémov separovaného zberu komunálnych odpadov na základe vytvorenia koncepčných východísk separovaného zberu, dotriedňovanie vyseparovaných zložiek z komunálneho odpadu a zmesového komunálneho odpadu.

Napĺňanie cieľa opatrenia **4.1 Podpora aktivít v oblasti separovaného zberu odpadov** je realizované prostredníctvom nasledovných skupín aktivít:

- I. skupina: Zavádzanie nových a zefektívňovanie existujúcich systémov separovaného zberu komunálneho odpadu na základe vytvorenia koncepčných východísk separovaného zberu
- II. skupina: Dotriedňovanie vyseparovaných zložiek z komunálneho odpadu a zmesového komunálneho odpadu

OPATRENIE 4.2 Podpora aktivít na zhodnocovanie odpadov slúži na dosiahnutie nasledujúceho cieľa:

Zvýšenie množstva zhodnocovaných odpadov. (Zákon o odpadoch definuje zhodnocovanie odpadov ako činnosti vedúce k využitiu fyzikálnych, chemických alebo biologických vlastností odpadov).

¹ OPŽP používa ako terminologický ekvivalent *opatrenia* pojem „operačný cieľ“



Z hľadiska spôsobu využitia pôvodných vlastností odpadov budú mať prioritu projekty zamerané na materiálové zhodnocovanie odpadov.

Napĺňanie cieľa opatrenia **Podpora aktivít na zhodnocovanie odpadov** je realizované prostredníctvom nasledovných skupín aktivít:

- I. skupina: Úprava vyseparovaných zložiek odpadov pred ich zhodnotením alebo environmentálne vhodným zneškodnením
- II. skupina: Zhodnocovanie odpadov vrátane ich mechanicko-biologickej alebo termickej úpravy:
- III. skupina: Zvýšenie miery recyklácie podporou nových alebo zvýšenie kvality výstupných produktov dobudovaním existujúcich BAT technológií v oblasti zhodnocovania odpadov:
- IV. skupina: Podpora aktivít zameraných na energetické zhodnocovanie odpadov

Príklady oprávnených aktivít v rámci Opatrenia 4.1 a 4.2 sú uvedené v PM príslušného OP.

3.3 Identifikácia prioritných osí OP a ukazovateľov prispievajúcich k napĺňaniu cieľov HP MRK

3.3.1 HP MRK – 1. Prioritná oblasť Vzdelávanie

Operačný program Informatizácia spoločnosti (OPIS)

- **Prioritná os č.1 Elektronizácia verejnej správy a rozvoj elektronických služieb**
Špecifický cieľ osi č.1: „Efektívna verejná správa“.
- **Prioritná os č.2 Rozvoj pamäťových a fondových inštitúcií a obnova ich národnej infraštruktúry**
Špecifický cieľ prioritnej osi č. 2: „Skvalitnenie systémov získavania, spracovania, ochrany a využitia poznatkov a digitálneho obsahu, modernizácia a dobudovanie infraštruktúry pamäťových a fondových inštitúcií na národnej úrovni“.
- **Prioritná os č.3 Zvýšenie prístupnosti k širokopásmovému internetu**
Špecifický cieľ prioritnej osi č.3: „Vysoká penetrácia širokopásmového internetu“.

Operačný program Vzdelávanie

- **Prioritná os č.1 Reforma systému vzdelávania a odbornej prípravy**
Hlavný cieľ prioritnej osi č.1: „Uskutočniť reformu vzdelávania na základných a stredných školách a podporiť zvyšovanie kvality vysokoškolského vzdelávania a kvality ľudských zdrojov vo výskume a vývoji s cieľom pripraviť absolventa pre aktuálne a perspektívne potreby vedomostnej spoločnosti a trhu práce“.
- **Prioritná os č.2 Ďalšie vzdelávanie ako nástroj rozvoja ľudských zdrojov**
Hlavný cieľ prioritnej osi č.2: „Vytvoriť a rozvíjať efektívny systém ďalšieho vzdelávania a celoživotného poradenstva zameraného na rozvíjanie kľúčových kompetencií a zvyšovanie kvalifikácií v súlade s aktuálnymi potrebami vedomostnej spoločnosti dostupné počas života pre všetkých občanov SR“.
- **Prioritná os č.3 Podpora vzdelávania osôb s osobitými vzdelávacími potrebami“**
Hlavný cieľ prioritnej osi č.3: „Zvyšovať vzdelanostnú úroveň osôb s osobitými vzdelávacími potrebami so zreteľom na marginalizované rómske komunity“.
- **Prioritná os č.4 Moderné vzdelávanie pre vedomostnú spoločnosť pre Bratislavský kraj**
Hlavný cieľ prioritnej osi č. 4: „Zvýšiť kvalitu a prístup k ďalšiemu vzdelávaniu s dôrazom na transformáciu obsahu vzdelávania smerom k rozvíjaniu kľúčových kompetencií s cieľom zabezpečiť dlhodobú konkurencieschopnosť Bratislavského kraja“.

Operačný program Výskum a vývoj

- **Prioritná os č.1 Infraštruktúra výskumu a vývoja**
Špecifický cieľ prioritnej osi č.1: „Modernizácia a skvalitňovanie technickej infraštruktúry výskumu a vývoja v rokoch 2007-2013 s cieľom zvýšenia schopnosti inštitúcií výskumu a vývoja



efektívne spolupracovať s výskumnými inštitúciami v EÚ a v zahraničí, ako aj so subjektmi spoločenskej a hospodárskej praxe prostredníctvom transferu poznatkov a technológií“.

- **Prioritná os č.2 Podpora výskumu a vývoja**
Špecifický cieľ prioritnej osi č.2: „Zefektívnenie systému podpory výskumu a vývoja tak, aby prispieval k zvyšovaniu konkurencieschopnosti ekonomiky, znižovaniu regionálnych disparít, vzniku nových inovatívnych (high-tech) malých a stredných podnikov a tvorbe nových pracovných miest“.
- **Prioritná os č.3 Infraštruktúra výskumu a vývoja v Bratislavskom kraji**
Špecifický cieľ prioritnej osi č.3: „Modernizácia a skvalitňovanie technickej infraštruktúry výskumu a vývoja v Bratislavskom kraji v rokoch 2007-2013 s cieľom zvýšenia schopnosti inštitúcií výskumu a vývoja efektívne spolupracovať s výskumnými inštitúciami v EÚ a v zahraničí, ako aj so subjektmi spoločenskej a hospodárskej praxe prostredníctvom transferu poznatkov a technológií“.
- **Prioritná os č.4 Podpora výskumu a vývoja v Bratislavskom kraji**
Špecifický cieľ prioritnej osi č.4: „Zefektívnenie systému podpory výskumu a vývoja s cieľom zvyšovania konkurencieschopnosti ekonomiky, znižovaniu regionálnych disparít, vzniku nových inovatívnych (high-tech) malých a stredných podnikov a tvorbe nových pracovných miest v Bratislavskom kraji“.
- **Prioritná os č.5 Infraštruktúra vysokých škôl**
Cieľ prioritnej osi č.5: „Zvýšenie kvality vzdelávania na vysokých školách prostredníctvom investícií do hmotnej infraštruktúry pre účely vzdelávacieho procesu“.

Regionálny operačný program

- **Prioritná os č.1 Infraštruktúra vzdelávania**
Cieľ prioritnej osi č.1: „Zvýšenie úrovne poskytovaných služieb v oblasti vzdelávania“.

3.3.2 HP MRK - 2. Prioritná oblasť Zamestnanosť

Operačný program Zamestnanosť a sociálna inklúzia

- **Prioritná os č.1 Podpora rastu zamestnanosti**
Globálny cieľ prioritnej osi č.1: „Rast zamestnanosti“
- **Prioritná os č.2 Podpora sociálnej inklúzie**
Globálny cieľ prioritnej osi č.2: „Rast sociálnej inklúzie“
- **Prioritná os č.3 Podpora zamestnanosti, sociálnej inklúzie a budovanie kapacít v BSK**
Globálny cieľ prioritnej osi č.3: „Rast zamestnanosti, sociálnej inklúzie a budovanie kapacít v BSK“
- **Prioritná os č.4 Budovanie kapacít a zlepšenie kvality verejnej správy**
Globálny cieľ prioritnej osi č.4: „Zvyšovanie kvality ľudských zdrojov verejnej správy a mimovládnych organizácií“

Operačný program Životné prostredie

- **Prioritná os č.4 Odpadové hospodárstvo**
Špecifický cieľ prioritnej osi č.4: „Dobudovanie infraštruktúry odpadového hospodárstva SR v zmysle právnych predpisov EÚ a SR, znižovanie a eliminácia negatívnych vplyvov environmentálnych záťaží a skládok odpadov na zdravie ľudí a ekosystémy“.

Regionálny operačný program

- **Prioritná os č.1 Infraštruktúra vzdelávania**
Cieľ prioritnej osi č.1: „Zvýšenie úrovne poskytovaných služieb v oblasti vzdelávania.“
- **Prioritná os č.2 Infraštruktúra sociálnych služieb, sociálnoprávnej ochrany a sociálnej kurately**
Cieľ prioritnej osi č.2: „Zvýšenie rozsahu a úrovne poskytovaných služieb v sociálnej oblasti 9.“
- **Prioritná os č.3 Posilnenie kultúrneho potenciálu regiónov a infraštruktúra cestovného ruchu**



- **Ciel' prioritnej osi č.3:** „Posilnenie kultúrneho potenciálu regiónov a rozvoja cestovného ruchu.“
- **Prioritná os č.4 Regenerácia sídiel**
Ciel' prioritnej osi č.4: „Zvýšenie konkurencieschopnosti sídiel a zvýšenie kvality a bezpečnosti verejných priestranstiev.“
- **Prioritná os č.5 Regionálne komunikácie zabezpečujúce dopravnú obslužnosť regiónov**
Ciel' prioritnej osi č.5: „Zvýšenie úrovne dopravnej obslužnosti regiónov.“

Operačný program konkurencieschopnosť a hospodársky rast

- **Prioritná os č.1 Inovácie a rast konkurencieschopnosti**
Ciel' prioritnej osi č.1: „Zvýšenie konkurencieschopnosti a zabezpečenie trvaloudržateľného rastu priemyslu, inovácií a vybraných služieb“.
- **Prioritná os č.2 Energetika**
Ciel' prioritnej osi č.2: „Zvyšovanie energetickej efektívnosti pri výrobe, prenose a spotrebe energie, znižovanie energetickej náročnosti priemyselnej výroby, spotreby primárnych energetických zdrojov a zvýšenie využitia OZE“.
- **Prioritná os č.3 Cestovný ruch**
Ciel' prioritnej osi č.3: „Rast konkurencieschopnosti a výkonnosti cestovného ruchu.“

3.3.3 HP MRK - 3. Prioritná oblasť Zdravie

Operačný program Zdravotníctvo

- **Prioritná os č.1 Modernizácia zdravotníckeho systému nemocníc**
Špecifický cieľ prioritnej osi č.1: „Zabezpečenie výstavby, rekonštrukcie a modernizácie zdravotníckej infraštruktúry všeobecných a špecializovaných nemocníc s prednostným zameraním na liečbu ochorení „skupiny 5“.“
- **Prioritná os č.2 Podpora zdravia a predchádzanie zdravotným rizikám**
Špecifický cieľ prioritnej osi č.2: „Zabezpečenie výstavby, rekonštrukcie a modernizácie ambulantnej zdravotnej starostlivosti s prednostným zameraním na prevenciu a podporu zdravia u ochorení „skupiny 5“, ako aj na zabezpečenie adekvátneho prístrojového vybavenia.“

3.3.4 HP MRK – 4. Prioritná oblasť Bývanie

Operačný program Bratislavský kraj

- **Prioritná os č.1 Infraštruktúra**
Ciel' prioritnej osi č. 1: „Zvýšenie atraktívnosti Bratislavského kraja zlepšením kvality a úrovne sídiel a kvality verejnej dopravy pri rešpektovaní trvalo udržateľného rozvoja.“

Operačný program Životné prostredie

- **Prioritná os č.1. Integrovaná ochrana a racionálne využívanie vôd**
Špecifický cieľ prioritnej osi č.1: „Znižovanie znečistenia vôd a zvýšenie kvality života obyvateľstva SR dobudovaním a skvalitnením infraštruktúry vodného hospodárstva SR v zmysle právnych predpisov EÚ a SR“.
- **Prioritná os č.2: Ochrana pred povodňami**
Špecifický cieľ prioritnej osi č.2: „Zabezpečenie komplexnej ochrany územia SR pred povodňami“.
- **Prioritná os č.4. Odpadové hospodárstvo**
Špecifický cieľ prioritnej osi č.4: „Dobudovanie infraštruktúry odpadového hospodárstva SR v zmysle právnych predpisov EÚ a SR, znižovanie a eliminácia negatívnych vplyvov environmentálnych záťaží a skládok odpadov na zdravie ľudí a ekosystémy“.

Regionálny operačný program

- **Prioritná os č.2 Infraštruktúra sociálnych služieb, sociálnoprávnej ochrany a sociálnej kurately**
Ciel' prioritnej osi č.2: „Zvýšenie rozsahu a úrovne poskytovaných služieb v sociálnej oblasti.“



- **Prioritná os č.3 Posilnenie kultúrneho potenciálu regiónov a infraštruktúra cestovného ruchu**
Cieľ prioritnej osi č.3: „Posilnenie kultúrneho potenciálu regiónov a rozvoja cestovného ruchu.“
- **Prioritná os č.4 Regenerácia sídiel**
Cieľ prioritnej osi č.4: „Zvýšenie konkurencieschopnosti sídiel a zvýšenie kvality a bezpečnosti verejných priestranstiev.“
- **Prioritná os č.5 Regionálne komunikácie zabezpečujúce dopravnú obslužnosť regiónov**
Cieľ prioritnej osi č.5: „Zvýšenie úrovne dopravnej obslužnosti regiónov.“

3.4 Indikatívne alokácie

„Na základe potrieb vytypovaných oblastí/mikroregiónov a predpokladu realizácie komplexných projektov bola určená indikatívna alokácia na realizáciu komplexných projektov na úrovni NSRR vo výške 200 miliónov EUR, ktorej financovanie bude zabezpečené cez indikatívne alokácie na úrovni OP relevantných pre realizáciu komplexných projektov. Táto indikatívna alokácia môže byť v priebehu programového obdobia upravená v nadväznosti na priebežné hodnotenia účelnosti a efektívnosti zvoleného komplexného prístupu, jej prehodnotenie ako aj výsledky priebežného hodnotenia budú predmetom zasadaní Národného monitorovacieho výboru. Realizácia projektov v rámci komplexného prístupu nevyklučuje realizáciu dopytovo orientovaných projektov, ktoré budú KxP dopĺňať.“

Suma 200 miliónov EUR, ako je prezentovaná v NSRR, bola vyčíslená a štruktúrovaná na sedem operačných programov (6 OP pre KxP a OP TP pre administratívne kapacity ÚSVRK) na základe požiadavky CKO vo väzbe na požiadavku EK v máji 2007.

4. Administratívne zabezpečenie

4.1 Zodpovednosť za koordináciu HP MRK

Na politickej úrovni za HP MRK zodpovedá podpredseda vlády. Za proces koordinácie a implementácie HP MRK zodpovedá z poverenia podpredsedu vlády ÚSVRK, OK HP MRK.

4.2 Úlohy a kompetencie koordinátora HP MRK

Úlohy ÚSVRK a spolupráca s RO, rozsah a presné podmienky realizácie opísaných nástrojov zabezpečenia HP MRK v rámci konkrétnych OP sú predmetom záväznej zmluvy o spolupráci medzi ÚSVRK a každým RO príslušným ku KxP, t.j. ROP- MVRR SR, OP KaHR- MH SR, OP ŽP- M ŽP SR, OP V- MŠ SR, OP ZaSI- MPSVaR SR, OP Z - MZ SR).

V zmysle Systému riadenia ŠF a KF koordinátor HP MRK plní prioritne tieto úlohy:

- rokuje s RO OP s cieľom identifikovať relevanciu prioritných osí/opatrení k HP MRK,
- poskytuje metodické vedenie, poradenstvo a konzultácie pre RO v oblasti implementácie HP MRK,
- spolupracuje s RO pri definovaní hodnotiacich kritérií používaných v odbornom hodnotení ŽoNFP predkladaných žiadateľmi vo väzbe na posúdenie príspevku k HP MRK, vrátane vypracovania relevantnej časti inštrukcie k aplikovaniu hodnotiacich kritérií,
- v spolupráci s RO identifikuje relevantné merateľné ukazovatele výstupov a výsledkov prioritných osí pre HP MRK,
- zriaďuje PS pre HP MRK v súlade s princípmi partnerstva,
- vypracováva a aktualizuje SKI,
- predkladá SKI na schválenie CKO a RO prostredníctvom PS pre HP MRK. SKI je schvaľovaný nadpolovičnou väčšinou hlasov prítomných členov, pričom v prípade schvaľovania SKI majú hlasovacie právo iba zástupcovia CKO a zástupcovia RO OP identifikovaných ako relevantných pre HP MRK,
- predkladá schválený SKI, ktorý je záväzný pre všetky OP identifikovaných ako relevantných pre HP MRK, do 14 kalendárnych dní od jeho schválenia, vrátane jeho akýchkoľvek zmien



s označením čísla verzie a dátumu platnosti, v elektronickej forme CKO, CO, OA a relevantným OP,

- monitoruje realizáciu projektov relevantných pre HP MRK na základe informácií poskytnutých príslušnými RO,
- pripravuje výročné správy a záverečnú správu za HP MRK a predkladá ich CKO ako podklad pre výročné správy a záverečnú správu o vykonaní NSRR,
- vypracováva plán hodnotení HP MRK v súlade s postupmi definovanými Systémom riadenia ŠF a KF a príslušným metodickým pokynom CKO a predkladá ho na vyjadrenie CKO a príslušným RO prostredníctvom PS pre HP MRK,
- vykonáva vyhodnotenie HP MRK,
- vypracováva interný manuál procedúr koordinátora HP MRK, zabezpečuje jeho zavedenie ako organizačnej smernice, resp. obdobného vnútorného aktu odboru a predkladá ho, vrátane jeho akýchkoľvek zmien s označením čísla verzie a dátumu platnosti CKO, CO a OA v elektronickej a písomnej forme, zviazaný a podpísaný zodpovednou osobu, a to najneskôr do 14 dní od jeho schválenia,
- zverejňuje výzvy na predkladanie LSKxP,
- vypracováva komunikačný plán pre HP MRK,
- zriaďuje a koordinuje činnosť Medzirezortnej hodnotiacej a výberovej komisie LSKxP zloženej zo zástupcov všetkých identifikovaných relevantných OP, zástupcov koordinátora HP MRK, CKO, mimovládnych organizácií a zástupcov CO v úlohe pozorovateľov, ktorá schvaľuje LSKxP,
- rokuje s relevantných RO v zmysle kapitoly 5.3.3 NSRR o vyčlenení prostriedkov na realizáciu LSKxP a uzatvára s nimi zmluvu o vzájomnej spolupráci a koordinácii naplňovania cieľov HP MRK,
- zriaďuje a koordinuje činnosť monitorovacej skupiny KxP, zloženej zo zástupcov všetkých relevantných RO, CKO a zástupcu koordinátora HP MRK, akademických inštitúcií, samospráv a mimovládnych organizácií.

Postavenie a činnosť CKO vo vzťahu ku koordinátorovi HP MRK v zmysle Systému riadenia ŠF a KF na strategickej úrovni:

- poskytuje výnimky zo Systému riadenia ŠF a KF na základe oprávnených a riadne odôvodnených žiadostí RO, prípadne koordinátora HP MRK, a zabezpečuje bezodkladné informovanie CO a OA o udelených výnimkách zo Systému riadenia ŠF a KF;
- v spolupráci s relevantnými RO schvaľuje SKI prostredníctvom PS pre HP MRK;
- organizuje a koordinuje pravidelné koordinačné porady za účasti všetkých RO OP NSRR, CO, OA a koordinátora HP MRK;
- zabezpečuje účasť svojho zástupcu na zasadnutiach poradných výborov EK - Výboru pre koordináciu fondov a Výboru podľa čl.147 Zmluvy, resp. iných pracovných skupinách a výboroch zriadených v gescii EÚ a zabezpečuje informovanosť RO a koordinátora HP MRK (v prípade relevancie) o ich výsledkoch a záveroch týchto stretnutí;
- zabezpečuje vzdelávacie aktivity pre RO a koordinátora HP MRK vo vybraných oblastiach implementácie ŠF a KF, ktoré sa prierezovo týkajú všetkých OP NSRR;
- vypracováva a predkladá Národnému monitorovaciemu výboru (ďalej len „NMV“) na schválenie Plán hodnotení NSRR na programové obdobie 2007 – 2013, ktorého súčasťou je aj plán hodnotení HP MRK;
- predkladá NMV na informáciu výsledky hodnotení vykonaných v rámci jednotlivých OP a HP MRK vo vzťahu k dosahovaniu cieľov NSRR.

Postavenie a činnosť relevantných RO vo vzťahu ku koordinátorovi HP MRK v zmysle Systému riadenia ŠF a KF na úrovni programu:

- informuje CKO, CO a v relevantných prípadoch koordinátora HP MRK o rokovaní k OP s EK (okrem bežnej komunikácie technického charakteru);
- informuje EK, CKO a v relevantných prípadoch koordinátora HP MRK o opatreniach prijatých na základe pripomienok EK zaslaných RO v rámci ročného preskúmania OP v zmysle čl. 68 všeobecného nariadenia;
- v spolupráci s CKO schvaľuje SKI prostredníctvom PS pre HP MRK;



- spolupracuje pri implementácii HP MRK s koordinátorom HP MRK v súlade so SKI.

4.2.1 Kompetencie ÚSVRK v súvislosti s realizáciou KxP

Kompetencie ÚSVRK v súvislosti s realizáciou KxP vyplývajú z poverenia podpredsedu vlády, ktorého ÚSVRK pravidelne informuje o koordinácii HP MRK (v zmysle interných smerníc Úradu vlády SR).

ÚSVRK v zmysle NSRR:

- uzatvára zmluvy s RO príslušnými ku KxP o vzájomnej spolupráci a koordinácii pri naplňaní HP MRK. Tieto zmluvy za ÚSVRK, ako zmluvnú stranu podpisuje vedúci ÚV SR, ako štatutárny zástupca ÚV SR,
- spolupracuje s RO pri príprave výziev na predkladanie ŽoNFP v rámci LSKxP,
- zverejňuje výzvy na predkladanie žiadostí o poskytnutie podpory LSKxP,
- zriaďuje Medzirezortnú hodnotiacu a výberovú komisiu LSKxP a koordinuje jej činnosť, s cieľom odsúhlasovať výzvu na predkladanie žiadostí o poskytnutie podpory LSKxP a schvaľovať žiadosti o poskytnutie podpory LSKxP,
- spolupracuje s obcami/združeniami obcí (mikroregiónmi), ktorým ako žiadateľom o poskytnutie podpory LSKxP bude poskytnutá poradensko-konzultačná činnosť v rámci informovania a publicity v celom procese implementácie LSKxP,
- spolupracuje s RO pri výbere, hodnotení a monitorovaní projektov predkladaných v rámci KxP, ktorých jasná identifikácia bude zabezpečená označením priamo v ŽoNFP,
- koordinuje činnosť Monitorovacej skupiny KxP, ktorej úlohou bude monitorovať realizáciu schválených LSKxP,
- spolupracuje pri monitorovaní a hodnotení dopadu ŠF na MRK v období 2007-2013 spolu s PS pre HP MRK,
- zabezpečuje špeciálne monitorovanie schválených LSKxP (vrátane overovania na mieste) a hodnotenie zamerané na celkové plnenie schválených LSKxP,
- využíva spätnú väzbu z projektov ako podnety pre vyššiu efektivitu práce úradu a dosiahnutie vyššej efektivity projektov, ktorých realizácia je financovaná z fondov ES.

4.2.2 Kompetencie RO/SORO v súvislosti s realizáciou KxP

RO/SORO v zmysle NSRR a Systému riadenia ŠF a KF:

- sú členmi Medzirezortnej hodnotiacej a výberovej komisie LSKxP (ďalej len „MHaVK LSKxP“),
- vyčlenia indikatívnu alokáciu zdrojov určenej na implementáciu komplexných projektov v rámci OP,
- RO/SORO povinne zaradí medzi výberové kritériá kritérium, na základe aplikácie ktorého budú ŽoNFP, ktoré tvoria súčasť odsúhlasených LSKxP pre MRK a ktoré splnili podmienky kontroly formálnej správnosti a odborného hodnotenia ŽoNFP, prednostne určené na schválenie (okrem prípadov, keď je výzva zameraná výhradne na predkladanie ŽoNFP). Táto povinnosť pre RO vyplýva z aplikácie národnej stratégie definovanej NSRR v súvislosti so zabezpečením KxP pri riešení problematiky MRK,
- vykonávajú hodnotenie a výber jednotlivých ŽoNFP, ktoré sú súčasťou schválených LSKxP, predkladaných v rámci výziev na predkladanie ŽoNFP pri jednotlivých OP predkladaných v rámci KxP,
- v prípade projektov, ktoré sú súčasťou LSKxP, RO/SORO zabezpečí v rámci procesu overovania kritérií oprávnenosti príslušných ŽoNFP, aj overenie súladu projektu so schválenou žiadosťou o poskytnutie podpory LSKxP a to na základe záväzného písomného vyhlásenia ÚSVRK o súlade projektu so schválenou žiadosťou o poskytnutie podpory. ÚSVRK vydá záväzné vyhlásenie na základe písomnej žiadosti RO/SORO. Na základe dohody medzi ÚSVRK a RO/SORO môže túto kompetenciu overenia súladu prevziať RO/SORO,
- zabezpečujú monitoring a kontrolu úspešných projektov predložených v rámci KxP,



- g) poskytujú ÚSVRK informácie a údaje potrebné pre realizáciu monitorovania a prípravu hodnotenia dopadu ŠF na MRK v súlade so Systémom riadenia ŠF a KF a Zmluvou medzi príslušným RO a ÚSVRK, ak je to relevantné,
- h) RO spolupracujú s ÚSVRK na príprave výzvy na predkladanie žiadostí o poskytnutie podpory LSKxP na základe iniciatívy zo strany ÚSVRK.

4.3 Spolupráca s relevantnými partnermi

4.3.1 Partnerstvo v podmienkach SR

Požiadavka princípu partnerstva vychádza zo všeobecného nariadenia, ktorým sa ustanovujú všeobecné ustanovenia o Európskom fonde regionálneho rozvoja, Európskom sociálnom fonde a Kohéznom fonde.

Proces zdefinovania HP MRK prebiehal na úrovni NSRR. Konzultácie sa uskutočňovali za účasti predstaviteľov CKO a jednotlivých zástupcov RO na zasadnutiach pracovných skupín, ktoré organizoval CKO.

HP MRK bola pripravená ako súčasť dokumentu NSRR 2007 – 2013 v rámci medzirezortnej pracovnej skupiny NSRR, ktorého členmi boli kompetentní zástupcovia ústredných orgánov štátnej správy a samosprávy, ako aj mimovládnych organizácií na Slovensku. V programovom období 2007 – 2013 je aj naďalej potrebné zabezpečiť, aby subjekty, ktoré boli v procese prípravy NSRR partnermi pri koncipovaní HP MRK, predovšetkým z hľadiska tvorby zásad KxP, boli zapojené aj do formulovania a plnenia jednotlivých opatrení súvisiacich s realizáciou cieľov HP MRK na celonárodnej, ale najmä regionálnej a lokálnej úrovni vo forme odporúčaní.

Princíp partnerstva sa v procese implementácie HP MRK uplatňuje najmä:

- účasťou partnerov v PS pre HP MRK,
- účasťou partnerov v MS KxP,
- účasťou partnerov v MHaVK LSKxP.

Partnerstvo sa uplatňuje aj v oblasti monitorovania a hodnotenia implementácie HP MRK. V rámci VÚC boli zriadené pozície koordinátorov HP, ktorí monitorujú a hodnotia realizáciu HP z regionálnych hľadísk. Na základe tejto spolupráce OK HP MRK dostáva podnety a informácie z jednotlivých regiónov.

ÚSVRK identifikoval ako ďalších perspektívnych partnerov v uvedenom procese tieto subjekty:

- a) samosprávne kraje (VÚC),
- b) Konfederáciu odborových zväzov SR,
- c) Asociáciu zamestnávateľských zväzov a združení SR,
- d) Republikovú úniu zamestnávateľov,
- e) Slovenskú akadémiu vied,
- f) Zriaďovateľov základných škôl, stredných škôl, vysokých škôl, akreditovaných vzdelávacích inštitúcií,
- g) zástupcov mimovládnych organizácií a cirkvi.

4.3.2 Zloženie a činnosť Pracovnej skupiny pre HP MRK

Zloženie a činnosť PS pre HP MRK upravuje Štatút a rokovací poriadok. Členmi sú zástupcovia ústredných orgánov štátnej správy zabezpečujúcich proces prípravy a implementácie fondov EÚ, ÚSVRK, predstavitelia regionálnej a miestnej samosprávy, mimovládnych organizácií, ktoré preukázateľne vyvíjajú svoju činnosť v prospech rómskych komunít.

4.3.3 Zloženie a činnosť Medzirezortnej hodnotiacej a výberovej komisie LSKxP

Zloženie a činnosť MHaVK LSKxP upravuje jej štatút a rokovací poriadok. Zloženie MHaVK LSKxP je v súlade so všeobecným nariadením v zmysle zachovania princípu „partnerstva“. Jej členmi sú zástupcovia RO OP, ktorých sa vecne a kompetenčne v zmysle NSRR 2007 – 2013 týka výzva na



predkladanie žiadostí o poskytnutie podpory LSKxP, ÚSVRK a externých odborníkov. MHaVK LSKxP odsúhlasuje výzvu na predkladanie žiadostí o poskytnutie podpory LSKxP a na základe hodnotenia plnenia podmienok uvedených vo výzve ÚSVRK na predkladanie žiadostí o poskytnutie podpory LSKxP zabezpečuje výber zaregistrovaných žiadostí v rámci príslušnej výzvy.

4.3.4 Zloženie a činnosť Monitorovacej skupiny komplexného prístupu

Zloženie a činnosť MS KxP je upravená jej štatútom a rokovacím poriadkom. MS KxP má poradnú funkciu voči podpredsedovi vlády a ÚSVRK a RO. MS KxP má odbornú-poradenskú funkciu voči prijímateľovi podpory schválenej LSKxP. Členmi sú nimi zástupcovia jednotlivých RO, ÚSVRK, CKO, CO, akademických inštitúcií, lokálnych a regionálnych samospráv, MVO, relevantných záujmových združení a iných relevantných sociálno-ekonomických partnerov.

5. Implementácia HP MRK

Implementácia HP MRK je zabezpečená prostredníctvom dvoch nástrojov:

1. Dopytovo-orientované projekty, ktoré sa môžu uplatniť v OP priamo na základe ŽoNFP cez nasledujúce OP: ROP, OP ZaSI, OP V, OP ŽP, OP KaHR, OP Z, OP VaV, OP IS a OP BK .
2. KxP, ktorý sa realizuje na základe žiadosti o poskytnutie podpory LSKxP cez nasledujúce OP: ROP, OP ZaSI, OP V, OP ŽP, OP KaHR a OP Z.

5.1 Implementácia HP MRK pri realizácii dopytovo-orientovaných projektov s očakávaným dopadom na MRK

Pri dopytovo-orientovaných projektoch majú žiadatelia možnosť v rámci výzvy na predkladanie ŽoNFP vyhlásenej príslušným RO OP predložiť ŽoNFP majúci dopad na MRK, pričom v príslušnej časti ŽoNFP žiadateľ identifikuje, že projekt je zameraný na MRK. Dopad na MRK môže žiadateľ identifikovať v príslušnej prioritnej osi, v rámci príslušného operačného cieľa OP.

Projekty majúce dopad na HP MRK sú projekty:

- ktorých aktivity sú cielene zamerané na MRK. Hlavný cieľ projektu, jeho oprávnené alebo neoprávnené výdavky, alebo ich časť, je zameraný na zlepšenie zamestnanosti, vzdelania, zdravia, alebo životných podmienok MRK;
- ktoré nie sú cielene zamerané na MRK, ale vedľajší účinok projektu výraznou mierou vplýva na zlepšenie zamestnanosti, vzdelania, zdravia, alebo životných podmienok MRK. Výrazná miera účinku sa stanovuje projektovými ukazovateľmi výsledku priradenými k HP MRK. Výrazná miera účinku bude posúdená v procese hodnotenia projektu;

Implementácia HP MRK pri realizácii dopytovo-orientovaných projektov majúcich dopad na HP MRK bude prebiehať nasledovne:

- a) RO v súčinnosti s ÚSVRK zdefinujú projektové ukazovatele priradené k HP MRK, ktoré si žiadatelia o NFP volia prostredníctvom ITMS v ŽoNFP,
- b) RO v súčinnosti s ÚSVRK vypracuje hodnotiace a výberové kritériá spolu s príslušnými váhami, ktoré budú vychádzať z overiteľných informácií,
- c) prostredníctvom identifikácie projektov zameraných na MRK. V príslušnej časti ŽoNFP žiadateľ identifikuje, že projekt je zameraný na MRK,
- d) žiadateľ o NFP si zvolí projektový ukazovateľ výsledku priradený k HP MRK a stanoví si hodnoty, ktoré sa realizáciou projektu zaviazá dosiahnuť,
- e) zástupcovia ÚSVRK sa v prípade, že je to relevantné, môžu zúčastniť na procese hodnotenia projektov na základe písomnej žiadosti RO,
- f) zástupcovia ÚSVRK monitorujú projekty s dopadom na HP MRK prostredníctvom ITMS, v ktorom majú prístup do ŽoNFP projektu, monitorovacej správy k projektu a majú prístup k vytváraniu analytických informácií o projektoch,
- g) zástupcovia ÚSVRK môžu upozorniť na riziká projektu súvisiace s dopadom na HP MRK,



5.2 Implementácia HP MRK pri realizácii komplexného prístupu

Cieľom KxP je celkové riešenie rómskych osídlení formou kombinácie a koncentrácie rôznych oblastí činností jednotlivých čiastkových projektov.

Oblasti činnosti, spadajúce pod KxP (resp. LSKxP):

- a) infraštruktúra a bývanie,
- b) rekvalifikácia a zvyšovanie zamestnanosti a zamestnateľnosti,
- c) podpora vzdelávania,
- d) podpora podnikania,
- e) zvyšovanie dostupnosti služieb starostlivosti,
- f) podpora zdravého životného štýlu jednotlivcov,
- g) odbúravanie vzájomných predsudkov majority a minority,
- h) zlepšenie infraštruktúry zdravotníckych zariadení s cieľom zvýšiť kvalitu, efektívnosť a dostupnosť ZS s dôrazom na špecifické druhy ochorení,
- i) zvýšenie kvality infraštruktúry ambulancií v MRK na včasné zachytenie rizikových faktorov špecifických ochorení, ktoré majú najväčší podiel na úmrtnosti obyvateľstva.

S cieľom zabezpečiť efektívnu realizáciu KxP budú realizované výzvy na predkladanie žiadostí o poskytnutie podpory projektov v rámci KxP.

Projektové zámery, spracované žiadateľom o NFP do projektov a následne predložené prostredníctvom ŽoNFP cez jednotlivé OP v rámci KxP budú financované z indikatívnej alokácie pre financovanie projektov v rámci KxP.

Prijímateľom podpory LSKxP sú obce s vysokou koncentráciou MRK (Zoznam oprávnených žiadateľov o poskytnutie podpory LSKxP), ktoré nesú znaky sociálneho vylúčenia zo života obce a majú obmedzený prístup k verejným službám, ale i obce, ktoré poskytnú vyhlásenie o trvalej prítomnosti MRK v katastrálnom území obce.

Žiadateľom o poskytnutie podpory LSKxP môže byť obec/mesto/mestská časť alebo združenie obcí. (mikroregión).

Podrobná špecifikácia bude predmetom zverejnenej **Výzvy na podávanie žiadostí o poskytnutie podpory LSKxP**.

Výrazná časť aktivít realizovaných v rámci jednotlivých schválených LSKxP bude zameraná na obyvateľov rómskych osídlení, osád a menšia časť na ostatných obyvateľov – majoritu. LSKxP môže obsahovať i realizáciu aktivít určených pre obe skupiny obyvateľov obce resp. mikroregiónov, ktoré sa zameriavajú na odstraňovanie vzájomných predsudkov majoritného obyvateľstva a MRK.

5.3 Postup pri implementácii KxP

Postup pri implementácii KxP je nasledovný:

- a) príprava výzvy na predkladanie žiadostí o poskytnutie podpory LSKxP,
- b) zverejnenie výzvy na podávanie žiadostí o poskytnutie podpory LSKxP,
- c) predkladanie, príjem a registrácia žiadostí o poskytnutie podpory LSKxP obcou, príp. združením obcí,
- d) vyhodnotenie a schvaľovanie LSKxP,
- e) vyhlásenie výzvy na predkladanie ŽoNFP jednotlivými RO,
- f) príprava ŽoNFP v rámci schválených LSKxP,
- g) schválenie a implementácia projektov v rámci OP,
- h) priebežné monitorovanie a hodnotenie napĺňania cieľov LSKxP prostredníctvom jednotlivých projektov,
- i) vyhodnotenie prínosu KxP k napĺňaniu cieľa HP MRK.



5.3.1 Príprava výzvy na podávanie žiadostí o poskytnutie podpory LSKxP

ÚSVRK ako koordinátor HP MRK pripraví v spolupráci s RO výzvu na podávanie žiadostí o poskytnutie podpory LSKxP.

5.3.2 Zverejnenie výzvy na podávanie žiadostí o poskytnutie podpory LSKxP

ÚSVRK zverejní priebežnú výzvu na podávanie žiadostí o poskytnutie podpory LSKxP pre potenciálnych prijímateľov podpory LSKxP. Výzva bude zverejnená na webovej stránke ÚSVRK a CKO. Informácia o zverejnení výzvy bude realizovaná prostredníctvom komunikačných nástrojov Komunikačného plánu (ďalej len „KoP“) KxP v rámci HP MRK na programové obdobie 2007 – 2013.

Výzva obsahuje:

- formálne náležitosti, ktorými sú (názov inštitúcie, ktorá zverejňuje výzvu, názov a kód výzvy, dátum zverejnenia a účinnosti výzvy, dátum uzavretia výzvy, logá EÚ, vymedzenie účelu, na ktorý sa podpora poskytuje, technicko – organizačné náležitosti v súvislosti s vypracovaním a predkladaním žiadosti o poskytnutie podpory LSKxP, určenie miesta a spôsobu predkladania žiadostí o poskytnutie podpory LSKxP),
- podmienky poskytnutia podpory:
 - a) oprávnenosť žiadateľa,
 - b) oprávnenosť partnera žiadateľa,
 - c) oprávnené cieľové skupiny,
 - d) oprávnené aktivity,
 - e) oprávnené výdavky,
 - f) oprávnené obdobie,
 - g) oprávnené územie,
 - h) ďalšie podmienky poskytnutia podpory LSKxP, ktorými sú:
- kritériá formálnej správnosti (vrátane taxatívneho uvedenia chýbajúcich náležitostí žiadosti o poskytnutie podpory LSKxP, ktoré môžu byť doplnené na základe výzvy ÚSVRK na doplnenie chýbajúcich náležitostí o poskytnutie podpory LSKxP),
- forma poskytnutia podpory,
- prílohy výzvy, ktorými sú najmä:
 - a) formulár žiadosti o poskytnutie podpory LSKxP (obsahuje zoznam povinných a nepovinných príloh),
 - b) príručka pre žiadateľa o poskytnutie podpory LSKxP,
 - c) záväzné vyhlásenie prijímateľa o poskytnutí podpory LSKxP.

Pri vypracovaní výzvy pre ďalšie obdobie sa zohľadňujú závery z hodnotenia predchádzajúcej výzvy formulovaných v Správe o vyhodnotení výzvy. ÚSVRK zabezpečí adekvátne preventívne opatrenia minimalizujúce pravdepodobnosť predkladania žiadosti o poskytnutie podpory LSKxP, ktoré sú z formálneho hľadiska neúplné. Za takéto preventívne opatrenia sa považuje jednoznačné definovanie náležitostí o poskytnutie podpory LSKxP v príručke pre žiadateľa resp. v dokumentácii výzvy, predkladanie povinných príloh k žiadosti o poskytnutie podpory LSKxP.

ÚSVRK počas zverejnenia výzvy nemôže meniť podmienky poskytnutia podpory LSKxP uvedené vo výzve vo vzťahu k/ku:

- oprávnenosti žiadateľa,
- oprávnenosti partnera, ak sa partner spolupodieľa na príprave a realizácii projektu,
- oprávnenosti aktivít realizácie projektu,
- oprávnenosti miesta realizácie projektu,
- kritériám pre výber projektových zámerov, ktoré zahŕňajú hodnotiace a výberové kritériá,
- oprávnenosť cieľovej skupiny.



5.3.3 Predloženie, príjem a registrácia žiadostí o poskytnutie podpory LSKxP

Vzhľadom na priebežný charakter výzvy je zabezpečený priebežný proces predkladania žiadostí o poskytnutie podpory LSKxP. Príjem a registrácia žiadostí o poskytnutie podpory LSKxP prebieha od dátumu účinnosti výzvy do dátumu stanoveného vo výzve. Podrobnejší postup predkladania žiadostí o poskytnutie podpory LSKxP bude popísaný vo výzve.

5.3.4 Schvaľovanie žiadostí o poskytnutie podpory LSKxP

ÚSVRK pri zabezpečovaní procesu schvaľovania žiadostí o poskytnutie podpory LSKxP zodpovedá za dodržiavanie princípov transparentnosti, rovnakého zaobchádzania a nediskriminácie v súlade so všeobecnými právnymi predpismi SR a ES.

Proces schvaľovania žiadostí o poskytnutie podpory LSKxP pozostáva z týchto základných fáz:

- a) kontrola formálnej správnosti žiadostí o poskytnutie podpory LSKxP,
- b) odborné hodnotenie žiadostí o poskytnutie podpory LSKxP,
- c) výber žiadostí o poskytnutie podpory LSKxP MHaVK.

5.3.4.1 Kontrola formálnej správnosti žiadostí o poskytnutie LSKxP

Kontrolu formálnej správnosti vykonávajú odo dňa registrácie do 5 pracovných dní na základe písomného poverenia hodnotiteľa.

Cieľom formálnej kontroly je zabezpečiť správne, transparentné a efektívne overenie splnenia kritérií formálnej správnosti predložených žiadostí o poskytnutie podpory LSKxP v zmysle podmienok definovaných vo výzve.

Predmetom kontroly formálnej správnosti žiadostí o poskytnutie podpory LSKxP je overenie:

- splnenia kritérií oprávnenosti zaregistrovaných žiadostí o poskytnutie podpory LSKxP,
- splnenia kritérií úplnosti zaregistrovaných žiadostí o poskytnutie podpory LSKxP.

5.3.4.2 Odborné hodnotenie žiadostí o poskytnutie podpory LSKxP

Cieľom procesu odborného hodnotenia žiadostí o poskytnutie podpory LSKxP je vykonať odborné, objektívne, nezávislé a transparentné posúdenie súladu žiadostí o poskytnutie podpory LSKxP s hodnotiacimi kritériami schválenými Pracovnou skupinou pre HP MRK.

Odborné hodnotenie vykonávajú vybraní hodnotitelia a to žiadostí, ktoré splnili podmienky kontroly formálnej správnosti. Odborné hodnotenie vykonávajú pracovníci, ktorí splnili kritériá pre výkon hodnotiteľa medzi ktoré patria:

- všeobecné kritériá – bezúhonnosť, spôsobilosť na právne úkony a pod.;
- odborné kritériá – preukázanie odbornej praxe (znalosť problematiky) v oblasti, ktorá je predmetom odborného hodnotenia, prípadne skúsenosti v oblasti ŠF a KF.

5.3.4.3 Výber a schvaľovanie žiadostí o poskytnutie podpory LSKxP

Cieľom tohto procesu je vykonať výber projektov, ktoré najvhodnejším spôsobom prispievajú k plneniu cieľov HP MRK. Podmienkou zaradenia žiadostí o poskytnutie podpory LSKxP do procesu výberu žiadostí o poskytnutie podpory LSKxP je splnenie podmienok kontroly formálnej správnosti a odborného hodnotenia žiadostí o poskytnutie podpory LSKxP. Za splnenie podmienok odborného hodnotenia sa považuje dosiahnutie aspoň minimálneho celkového počtu bodov a zároveň minimálneho celkového počtu bodov pre jednotlivé skupiny hodnotiacich kritérií. Žiadosti o poskytnutie podpory LSKxP schvaľuje MHaVK LSKxP.



5.3.5 Závazné vyhlásenie prijímateľa o poskytnutí podpory LSKxP

V prípade schválenia žiadosti o poskytnutie podpory LSKxP alebo jej schválenia s podmienkou, ÚSVRK zabezpečí vypracovanie a podpísanie záväzného vyhlásenia prijímateľa o poskytnutí podpory LSKxP prijímateľom.

Závazné vyhlásenie prijímateľa o poskytnutí podpory LSKxP predstavuje jednostranný právny úkon prijímateľa, ktorý má v procese implementácie LSKxP zabezpečiť splnenie potrebných náležitostí, medzi ktoré patrí najmä:

- Vyhlásenie o prijatí podpory LSKxP v zmysle zverejnenej výzvy na predkladanie žiadostí o poskytnutie podpory LSKxP,
- Závazok predložiť ŽoNFP podľa harmonogramu výziev RO/SORO v súlade s indikatívnym časovým harmonogramom projektových zámerov LSKxP,
- Závazok poskytovať monitorovacie správy – priebežné a následné.

Schéma č.1 Zverejnenie výzvy na predkladanie žiadostí o poskytnutie podpory LSKxP po prípravu projektov na predkladanie ŽoNFP

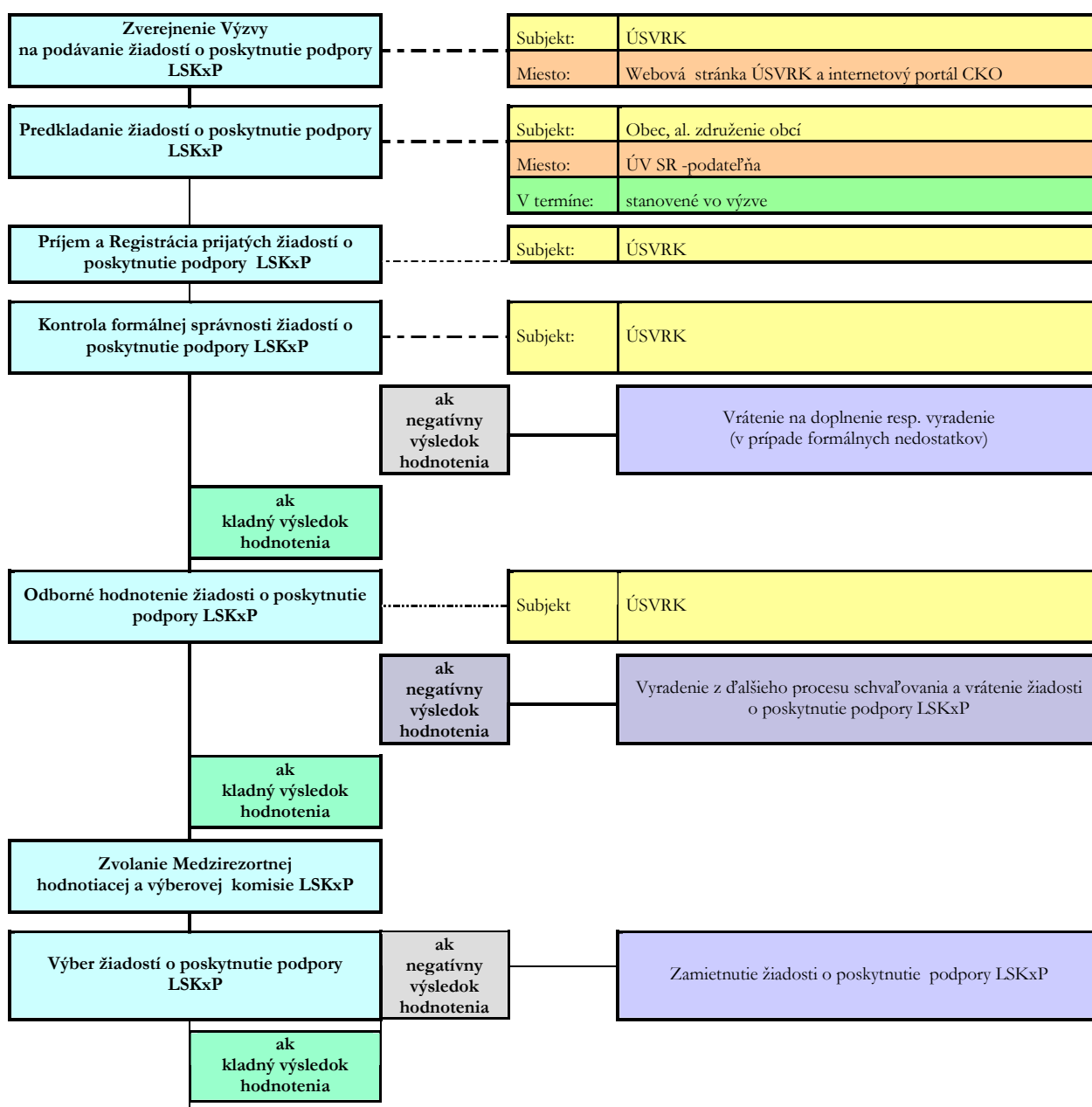

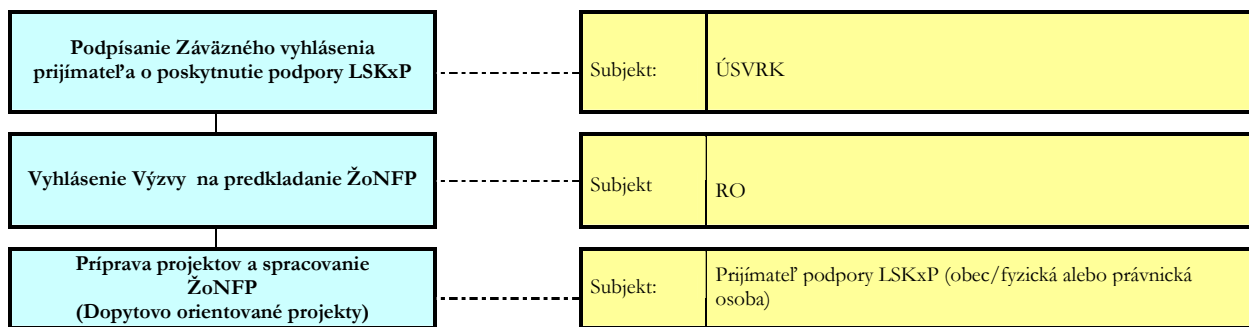

5.4 Monitorovanie HP MRK

Monitorovanie predstavuje činnosť, ktorá sa systematicky zaoberá zberom, triedením, agregovaním a ukladaním relevantných informácií pre potreby hodnotenia a kontroly riadených procesov. Hlavným cieľom monitorovania je pravidelné sledovanie realizácie cieľov NSRR, OP a HP s využitím merateľných ukazovateľov (Príloha č. 3 Merateľné ukazovatele pre HP MRK).

5.4.1 Merateľné ukazovatele

ÚSVRK ako koordinátor HP MRK vypracoval v spolupráci s RO OP sústavu merateľných ukazovateľov pre HP MRK (príloha č.3). Merateľné ukazovatele pre HP MRK predstavujú dve zostavy definovateľných ukazovateľov:

- Merateľné ukazovatele pre HP MRK zadané v OP,
- Merateľné ukazovatele na monitorovanie LSKxP

Prílohou SKI HP MRK je Číselník projektových ukazovateľov pre HP MRK (príloha č. 5). Číselník projektových ukazovateľov bol vypracovaný na základe Metodického pokynu CKO č. 3 v spolupráci s RO OP. Systém je otvorený a môže sa priebežne dopĺňať.

5.4.2 Monitorovanie HP MRK – na strategickej úrovni

Monitorovanie NSRR sa vykonáva formou vypracovania výročných správ a záverečnej správy o vykonaní NSRR a slúži na informovanie všetkých subjektov zapojených do implementácie pomoci ŠF a KF o stave realizácie OP podľa jednotlivých strategických priorít NSRR a o príspevku jednotlivých OP k napĺňaniu cieľov HP identifikovaných v NSRR. Monitorovanie HP MRK na úrovni NSRR sa uskutočňuje na základe ukazovateľov v prílohe č. 4, ktoré sú súčasťou prílohy č. 13 NSRR.

5.4.3 Monitorovanie HP MRK – na úrovni programov

Monitorovacie výbory jednotlivých OP predstavujú najvyšší orgán a sú založené na princípe partnerstva. Koordinátor HP MRK sa zúčastňuje zasadnutí monitorovacích výborov relevantných OP ako ich riadny člen.

Základným prostriedkom pre monitorovanie pokroku implementácie a hodnotenie dosiahnutia cieľov OP, HP MRK a NSRR sú merateľné ukazovatele (príloha č.3). Merateľné ukazovatele slúžia na zhodnotenie hospodárnosti, efektívnosti a účinnosti použitia prostriedkov alokovaných na príslušný OP, prioritnú os a opatrenie.

Zosumarizované výstupy monitorovania na úrovni projektu tvoria podklady pre zostavovanie výročných správ a záverečnej správy OP a HP. RO zhrnie príslušné výsledky monitorovania OP a jeho príspevku k plneniu cieľov HP MRK do výročných správ a záverečnej správy o vykonaní OP.

Úlohy ÚSVRK ako koordinátora HP MRK v procese monitorovania HP MRK

ÚSVRK v zmysle NSRR plní nasledovné úlohy:

- Spolupracuje s relevantnými RO pre OP v oblasti monitorovania napĺňania cieľov z hľadiska realizácie HP MRK, špeciálneho monitorovania a čerpania indikatívnych finančných alokácií,



- Spolupracuje s CKO pri naplňaní cieľov prostredníctvom vyhodnocovania projektov a naplňania stanovených ukazovateľov. Systém indikátorov pre realizáciu NSRR má pre monitorovanie HP MRK relevantné indikátory, ktoré boli identifikované ÚSVRK a príslušným RO realizujúcim opatrenia v prospech MRK,
- Pravidelne vyhodnocuje plnenie zmlúv o poskytnutí podpory LSKxP,
- Spracováva predložené monitorovacie správy a porovnáva ich hodnoty za príslušné monitorovacie obdobie,
- Zabezpečuje špeciálne monitorovanie a hodnotenia zamerané na celkové plnenie schválených LSKxP,
- Zúčastňuje sa monitorovacích návštev realizovaných projektov spolu s manažérmi pre monitorovanie príslušného OP. Monitoruje realizáciu KxP priamo na mieste a identifikuje problémy počas realizácie, komunikuje a spolupracuje s RO príslušných šiestich OP a informuje MS KxP,
- Pripravuje podklady pre činnosť MS KxP,
- Koordinuje činnosť MS KxP,
- Spolupracuje pri špeciálnom monitorovaní a hodnotení dopadu ŠF na MRK v období 2007 – 2013 spolu s PS pre MRK,
- V spolupráci s RO identifikuje relevantné merateľné ukazovatele výstupov a výsledkov prioritných osí pre HP MRK,
- Na základe agregovaných údajov na úrovni programu obsiahnutých v informácii o príspevku plnenie OP k HP MRK (Príloha č. 6), ktorú poskytnú RO ako výstup monitorovania OP, OK HP MRK uvedené údaje monitoruje a sumarizuje vo vzťahu k NSRR (podklady/údaje od RO, ako sú statické a dynamické výstupné zostavy z ITMS týkajúce sa realizácie/plnenia merateľných ukazovateľov v rámci príslušných identifikovaných/relevantných osí OP, OK HP MRK overí a doplní podľa svojich prístupových práv z ITMS a spracuje do výročných správ a záverečnej správy HP MRK); v prípade potreby si OK HP MRK môže vyžiadať doplnenie údajov resp. ich výklad,
- Vypracuje výročnú správu HP MRK za obdobie od 1. januára do 31. decembra hodnoteného roka a predkladá ju CKO v termíne do 31. júla roka nasledujúceho po hodnotenom roku,
- Vypracuje záverečnú správu HP MRK a predkladá ju CKO v termíne ním definovanom,
- Zverejňuje výročné správy a záverečnú správu HP MRK na internetových stránkach www.nsrr.sk, www.romovia.vlada.gov.sk. Výročná a záverečná správa HP MRK obsahuje najmä informácie o príspevku realizácie jednotlivých OP k plneniu cieľov HP MRK spolu s vyčíslením vždy a všade, keď je to možné, s použitím príslušných merateľných ukazovateľov na úrovni prioritných osí a informácie o výsledkoch hodnotení vykonaných v časovo príslušnom období. Výročná a záverečná správa HP MRK predstavuje podklad pre CKO k vypracovaniu časti výročnej a záverečnej správy o vykonaní NSRR, týkajúcej sa HP MRK.

Úlohy RO v procese monitorovania HP MRK

Úlohy RO v procese monitorovania sú nasledovné:

- RO pripraví informáciu o príspevku plnenia OP k HP MRK v prípade, že bol koordinátorom HP MRK identifikovaný v SKI, ako vecne príslušný pre riešenie HP MRK, resp. KxP RO túto informáciu pripraví v štruktúre a rozsahu definovanom koordinátorom HP MRK (Príloha č. 6 SKI) a zašle ju koordinátorovi HP MRK v termíne do 30. apríla roka nasledujúceho po hodnotenom roku. Táto informácia je aj súčasťou správy o vykonávaní OP týkajúcej sa HP MRK.
- RO zašle návrh výročnej správy o vykonávaní OP členom monitorovacieho výboru t.j. aj koordinátorovi HP MRK do 30. apríla nasledujúceho roka po hodnotenom roku.

Výstupy z monitorovania zabezpečujú pre OK HP MRK vstupy pre návrhy pre zlepšenie implementácie OP a tým aj celkovo NSRR z pohľadu implementácie HP MRK. Informácie pre koordinátora HP MRK predstavujú:

- výročné správy, ktoré majú k dispozícii ako členovia Monitorovacích výborov pre jednotlivé OP,
- prístup do ITMS,
- monitorovacie správy projektov, ktoré bude mať koordinátor na základe prístupu do ITMS,



- informáciu o príspevku plnenia OP k HP MRK (prílohy č. 6)

Výsledky monitorovania HP MRK sú podkladom pre hodnotenie vykonávané:

- príslušným RO,
- koordinátorom HP MRK,
- MS KxP,
- CKO.

Schéma č. 2: Monitorovanie HP MRK

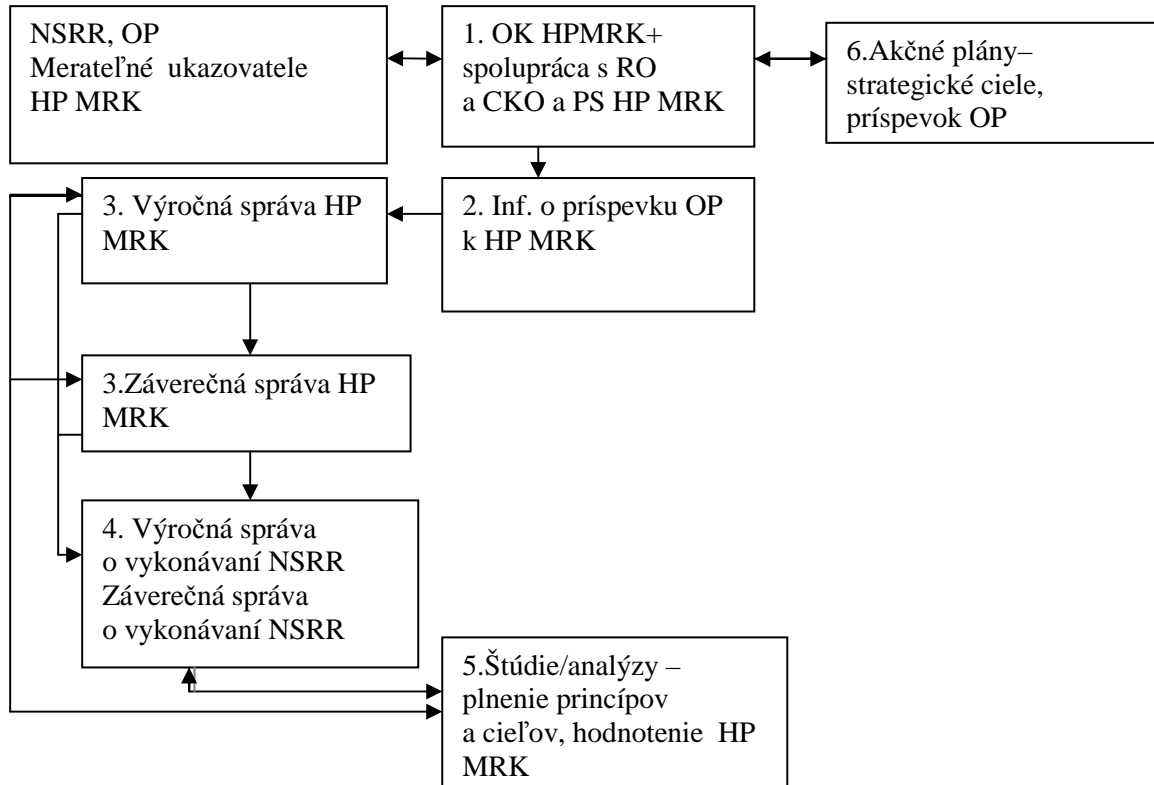

1. Napĺňanie cieľov HP MRK bude realizované prostredníctvom sledovania napĺňania merateľných ukazovateľov HP MRK na úrovni jednotlivých prioritných osí OP. OK HP MRK v spolupráci so zástupcami jednotlivých RO určí relevantné merateľné ukazovatele výstupov a výsledkov prioritných osí pre HP MRK. Monitorovanie merateľných ukazovateľov za HP MRK je predmetom zasadnutí PS pre HP MRK.
2. OK HP MRK pripraví vyhodnotenie merateľných ukazovateľov HP MRK na základe informácie o príspevku OP k HP MRL, výročných správ a záverečnej správy jednotlivých OP poskytnutých RO, ktoré budú obsahovať počiatočný stav merateľného ukazovateľa, jeho stav v hodnotenom roku.
3. OK HP MRK raz za rok zosumarizuje a vyhodnotí podklady jednotlivých OP za HP MRK do výročnej správy HP MRK, ktorá tvorí podklad do výročnej správy o vykonávaní NSRR za HP MRK. Z časového hľadiska OK HP MRK predloží výročnú správu CKO v termíne do 31. júla roka nasledujúceho po hodnotenom roku. Záverečnú správu HP MRK OK HP MRK vypracuje a predkladá CKO v termíne definovanom CKO.
4. Všetky výročné správy HP MRK za programové obdobie 2007 – 2013 tvoria podklad do záverečnej správy HP MRK, ktorá tvorí podklad pre záverečnú správu o vykonávaní NSRR za HP MRK s patričným doplnením a komentárom.
5. OK HP MRK plánuje v spolupráci s relevantnými partnermi vypracovať hodnotenie, analýzy príp. štúdie, ktoré poskytnú pohľad na plnenie všetkých opatrení na zlepšenie postavenia MRK.



6. Na základe výsledkov hodnotení, štúdií, v ktorých sa hodnotí dosahovanie cieľov HP MRK sa identifikujú kritické miesta v napĺňaní strategických cieľov, definujú sa akčné plány na dosiahnutie strategických cieľov a opatrenia k napĺňaniu príspevkov OP.

5.4.4 Monitorovanie dopytovo - orientovaných projektov

Prebieha v režime upravenom Systémom riadenia ŠF a KF. Údaje z monitorovacích správ dopytovo - orientovaných projektov, kde bola identifikovaná HP MRK sú agregované RO pre OP a následne prostredníctvom výročných správ zasielané na CKO a zároveň identifikované prostredníctvom ITMS.

Merateľné ukazovatele HP MRK na programovej úrovni vychádzajú z napĺňania projektových ukazovateľov, v ktorých je zadefinovaný príspevok k HP MRK. Projektové ukazovatele sa zadávajú pri podávaní ŽoNFP. Projektové ukazovatele pre HP MRK sú uvedené v Prílohe č. 5 SKI, vypracované na základe Metodického pokynu CKO č. 3.

5.4.5 Monitorovanie schválených LSKxP – špeciálne monitorovanie

Predmetom monitorovania schválených LSKxP je priebežné napĺňanie projektových zámerov prostredníctvom napĺňania ukazovateľov jednotlivých projektov. Tento proces sa nazýva aj špeciálne monitorovanie.

Monitorovanie schválených LSKxP sa uskutočňuje na základe odovzdávania informácií prostredníctvom Monitorovacej správy LSKxP, ktorú zasiela prijímateľ podpory LSKxP. Informácie z monitorovacích správ projektov podávaných v rámci KxP sú k dispozícii koordinátorovi HP MRK v ITMS.

Za zber a spracovanie údajov pre ukazovatele KxP je zodpovedný ÚSVRK, OK HP MRK. Prijímatelia, ktorí realizujú schválenú LSKxP uskutočňujú monitorovanie prostredníctvom monitorovacích správ jednotlivých schválených a implementovaných projektov v rámci LSKxP ako projektových zámerov a následne predložených formou ŽoNFP a monitorovacej správy LSKxP.

Monitorovacia správa LSKxP monitoruje priebežné napĺňanie cieľov LSKxP prostredníctvom jednotlivých projektov. ÚSVRK koordinuje postup s jednotlivými RO prostredníctvom pravidelných zasadnutí MS KxP, kde sú zástupcovia šiestich OP, prípadne prizvaní experti za oblasť bývania, zamestnanosti, vzdelávania a pod.

Súhrnná monitorovacia správa slúži ako podklad na vyhodnotenie prínosu komplexných projektov k napĺňaniu cieľa HP MRK deklarovaného v rámci NSRR.

V súvislosti s realizáciou a plnením úloh súvisiacich s realizáciou KxP ÚSVRK pravidelne informuje o koordinácii HP MRK podpredsedu vlády a CKO.

Činnosť MS KxP:

- Monitorovanie zabezpečovania a realizácie HP MRK, rovnako ako monitorovanie realizácie LSKxP bude zabezpečované MS KxP. MS KxP dohliada na správnosť realizácie schválených LSKxP,
- MS KxP je nezávislá platforma existujúca pri ÚSVRK, ktorá vykonáva špeciálne monitorovanie,
- Členmi MS KxP sú zástupcovia RO šiestich OP relevantných ku KxP, akademických inštitúcií, samospráv a mimovládnych organizácií,
- Členov MS KxP navrhuje relevantný RO pre OP a menuje ho splnomocnenec vlády SR pre rómske komunity. Zasadnutí MS KxP sa zúčastňuje aj zástupca CKO. Zasadnutí MS KxP sa môže zúčastňovať aj zástupca EK,
- Zasadnutia MS KxP uskutočňujú minimálne raz za polrok, alebo podľa potreby,
- Predmetom činnosti MS KxP je monitorovanie, čiže činnosti, ktoré sa zaoberajú zberom, triedením, agregovaním, ukladaním údajov/ukazovateľov projektov implementovaných prostredníctvom LSKxP a ich analyzovaním, formou identifikovania slabých stránok, ohrození jednotlivých projektov,



- MS KxP posudzuje vhodnosť nastavenia kritérií z hľadiska plnenia relevantných cieľov v prospech MRK a ich komplexného synergického efektu. Vykonáva dôsledné a pravidelné sledovanie cieľov/monitoruje pokrok. Zároveň sa zaoberá hodnotením, t.j. skúmaním preukázateľného prínosu z realizácie programov /prioritných osí a ich zosúľadovaním s cieľmi. Dáva odporúčacie stanovisko na zvýšenie efektívnosti (čiže maximalizáciu pomeru medzi finančným vstupom a dosiahnutým výstupom a dopadom projektu) súvisiacej s implementáciou HP MRK,
- MS KxP prerokúva podklady k výročnej/záverečnej, ktorá sa bude zasielať na CKO,
- Za účelom objasnenia/zvýšenia účinnosti implementovaných prostriedkov MS KxP prizýva k rokovaniam odborníkov z oblastí vzdelávania, zamestnanosti, zdravia, regionálneho rozvoja, výstavby,
- MS KxP má voči RO a ÚSVRK poradnú funkciu. Voči prijímateľovi podpory má konzultačno-poradenskú funkciu,
- MS KxP o svojich zisteniach informuje OK HP MRK. OK HP MRK následne prostredníctvom písomnej správy informuje v danej veci splnomocnenca vlády SR pre rómske komunity a následne i podpredsedu vlády,
- MS KxP o svojich zisteniach informuje prijímateľa podpory (obec/združenie obcí a i.), Prijímateľ je povinný rokovať o návrhoch MS KxP s OK HP MRK, zapracovať ich do svojich aktivít a do svojho harmonogramu realizácie LSKxP. O uvedených zmenách podáva správy, najneskôr v intervale do 6 mesiacov formou monitorovacej správy LSKxP,
- MS KxP posudzuje ukazovatele pre špeciálne monitorovanie a v prípade potreby navrhuje ich rozšírenie,
- Prijímateľ podpory LSKxP je povinný, v zmysle Záväzného vyhlásenia prijímateľa o poskytnutí podpory LSKxP predkladať ÚSVRK monitorovacie správy LSKxP. ÚSVRK zabezpečí vstupy pre činnosť MS KxP a to zberom údajov vo forme monitorovacích správ projektov implementujúcich LSKxP ako aj monitorovacích správ LSKxP. Ostatné úkony monitorovania vykonáva MS KxP v zmysle svojho Štatútu a rokovacieho poriadku.

Overovanie realizácie projektov – LSKxP

OK HP MRK zabezpečuje špeciálne monitorovanie schválených LSKxP, vrátane účasti pri overovaní na mieste. OK HP MRK prostredníctvom poverených manažérov spolupracuje s RO pri výbere, hodnotení a monitorovaní projektov, vrátane účasti pri overení na mieste, predkladaných v rámci schválených LSKxP. Formu a rozsah spolupráce pri monitorovaní projektov implementovaných v rámci jednotlivých OP definujú zmluvy o spolupráci medzi ÚSVRK a jednotlivými RO.

ÚSVRK môže v rámci špeciálneho monitorovania projektov identifikovať rizikové projekty z pohľadu LSKxP. Overenie na mieste spočíva v overení dodržania účelu LSKxP vo vzťahu k HP MRK, dodržiavania cieľov LSKxP, pokroku v implementácii projektov v rámci napĺňania LSKxP, stavu prípravy projektových zámerov, stavu vypracovania ŽoNFP v rámci schválenej LSKxP, overenia monitorovacej správy KxP, overenia plnenia ukazovateľov projektov.

5.5 Hodnotenie implementácie HP MRK

5.5.1 Hodnotenie na strategickej úrovni

Účelom hodnotenia NSRR je posúdiť a zhodnotiť dosahovanie cieľov NSRR – strategického cieľa, cieľov strategických priorít, cieľov špecifických priorít a cieľov HP a posúdiť a zhodnotiť efektívnosť a účinnosť uplatňovania nástrojov na dosiahnutie cieľov NSRR prostredníctvom súboru merateľných ukazovateľov v súvislosti s prioritami Spoločenstva a národnými prioritami. Základnými princípmi hodnotenia sú proporionalita, nezávislosť, partnerstvo a transparentnosť (Metodický pokyn CKO č. 5/2008 k vypracovaniu plánu hodnotení OP na programové obdobie 2007 – 2013).

Hodnotenie NSRR sa vykonáva ako predbežné (ex ante) hodnotenie, priebežné (on going) hodnotenie a následné (ex post) hodnotenie. Hodnotenie NSRR sa môže vykonať ako strategické hodnotenie alebo operatívne hodnotenie a z hľadiska zabezpečenia ako interné hodnotenie alebo externé hodnotenie.



Priebežné hodnotenie NSRR sa vykonáva podľa Plánu hodnotení NSRR na programové obdobie 2007 – 2013 vypracovaného CKO do 18 mesiacov od schválenia NSRR EK a schváleného NMV pre NSRR. Súčasťou hodnotení NSRR je aj hodnotenie HP a ich dopadov.

Predmetom operatívnych hodnotení NSRR je hodnotenie procesov riadenia NSRR a OP, hodnotenie procesu realizácie HP; stavu dosahovania merateľných ukazovateľov NSRR v nadväznosti na merateľné ukazovatele OP, vrátane HP. Účelom operatívnych hodnotení NSRR je poskytnúť relevantné informácie CKO zodpovednému za dosiahnutie cieľov NSRR a RO OP zodpovedným sa dosiahnutie cieľov OP.

Postavenie CKO v oblasti hodnotenia a vzťah CKO, RO a koordinátora HP MRK

CKO zabezpečuje a koordinuje procesy hodnotenia NSRR a koordinuje procesy hodnotenia OP a HP. V rámci uvedených právomocí plní nasledujúce úlohy vo vzťahu ku koordinátorovi HP MRK:

- metodicky usmerňuje koordinátora HP MRK v oblasti hodnotenia,
- koordinuje vypracovanie Plánu hodnotení HP MRK,
- vypracováva stanovisko k Plánu hodnotení HP MRK na programové obdobie 2007 – 2013,
- vypracováva a predkladá NMV na schválenie Plán hodnotení NSRR na programové obdobie 2007 – 2013, v ktorom je zahrnutý aj Plán hodnotení HP MRK,
- vypracováva a predkladá NMV na schválenie Plán hodnotení NSRR na každý kalendárny rok, ktorý obsahuje aj plánované hodnotenia HP MRK na príslušný kalendárny rok,
- predkladá NMV na informáciu výsledky hodnotení vykonaných v rámci HP MRK vo vzťahu k dosahovaniu cieľov NSRR,
- vypracováva súhrnné informácie súvisiace s oblasťou hodnotenia NSRR, ktorej súčasťou je aj oblasť hodnotenia HP MRK,
- vypracováva súhrnnú správu o aktivitách hodnotenia a výsledkoch hodnotení NSRR za predchádzajúci kalendárny rok, ktorú predkladá Centrálnemu výboru pre hodnotenie NSRR (ďalej len „CVH“) na vyjadrenie a NMV ako informáciu v termíne najneskôr do 30.mája príslušného kalendárneho roka.

CKO v súvislosti s hodnotením NSRR zabezpečuje zriadenie a fungovanie CVH pre hodnotenie NSRR, určuje vecnú náplň činnosti CVH, organizačne zabezpečuje fungovanie CVH a plní úlohy sekretariátu CVH. Členmi CVH sú zástupcovia CKO, zástupcovia RO OP, zástupcovia koordinátorov HP.

5.5.2 Hodnotenie HP MRK na úrovni programu

1. Cieľ hodnotenia HP MRK

Priebežné hodnotenie HP MRK na úrovni programov je zamerané na posúdenie úrovne dosahovania cieľov HP, kvalitatívne a kvantitatívne posúdenie prínosu realizovaných projektov k danej HP, efektívnosť a účinnosť implementácie HP, zhodnotenie výstupov a výsledkov projektov realizovaných v rámci HP a pod.

Po skončení programového obdobia bude realizované následné hodnotenie dopadu projektov realizovaných v rámci HP vo vzťahu k cieľom HP.

Koordinátor HP MRK vykonáva priebežné hodnotenie podľa Plánu hodnotení HP MRK. Hodnotenie sa vykonáva v súlade so všeobecným nariadením, usmerneniami vydanými EK a metodikou vypracovanou CKO.

2. Zdroje hodnotenia HP MRK

Zdrojmi hodnotenia HP MRK sú najmä:

- ŽoNFP zo strany žiadateľov a monitorovacie správy zo strany prijímateľov,
- výročné správy o vykonávaní OP a výročné správy a záverečná správa HP MRK,
- výstupy špeciálneho monitorovania schválených LSKxP,
- ďalšie údaje v ITMS, ktoré sa týkajú výziev, ŽoNFP a merateľných ukazovateľov,



- dodatočné prieskumy a štúdie v rámci externého hodnotenia.

ŽoNFP sú zdrojom nasledovných informácií:

- počet projektov prispievajúcich k HP MRK a ich hodnota (pri deklarovaní príspevku k HP MRK a výbere merateľných ukazovateľov HP MRK žiadateľ vychádza z príručky pre žiadateľa resp. z ďalšej podpornej dokumentácie),
- aké merateľné ukazovatele HP MRK budú v projekte sledované a aká je ich plánovaná hodnota (kvantitatívne informácie),
- špecifických kvalitatívnych informácií o tom, akými aktivitami a krokmi bude prispievať žiadateľ k HP MRK (kvalitatívne informácie).

Monitorovacie správy prijímateľov sú zdrojom nasledovných informácií:

- kvantitatívne priebežné hodnoty merateľných ukazovateľov HP MRK dosiahnuté za sledované obdobie (kvantitatívne informácie),
- slovný popis príspevku projektu k jeho cieľom a k HP MRK (kvalitatívne informácie).

Výročné správy o vykonávaní OP sú zdrojom nasledovných informácií:

- sumarizácia hodnôt merateľných ukazovateľov HP MRK za daný OP za kalendárny rok, za ktorý sa predkladá (kvantitatívne informácie),
- analýza dosiahnutých hodnôt merateľných ukazovateľov HP MRK za daný OP vo vzťahu k cieľom HP MRK v danom OP (kvalitatívne informácie),
- informácie týkajúce sa implementácie HP MRK v danom OP.

Výročné správy a záverečná správa HP MRK, ktoré predkladá koordinátor HP MRK sú zdrojom nasledovných informácií:

- sumarizácia hodnôt merateľných ukazovateľov HP MRK na úrovni NSRR za kalendárny rok, za ktorý sa predkladá (kvantitatívne informácie),
- analýza dosiahnutých hodnôt merateľných ukazovateľov HP MRK na úrovni NSRR vo vzťahu k cieľom HP MRK, analýza ich uplatňovania a napĺňania (kvalitatívne informácie),
- analýza merateľných ukazovateľov za HP MRK, ktoré sú zadané v SKI a sú odrazom sociálno-ekonomického a spoločenského vývoja v ekonomike,
- informácie týkajúce sa implementácie HP MRK na úrovni NSRR zo strany koordinátora HP MRK vo vzťahu k programovanej, koordinovanej, monitorovanej, hodnotenej, publicite a informovanej, administratívnej a finančnej zabezpečenej.

Výstupy špeciálneho monitorovania:

- monitorovacia správa LSKxP,
- kvantitatívne hodnoty merateľných ukazovateľov dosiahnutých prostredníctvom KxP,
- informácie o prínose dosiahnutom prostredníctvom KxP,
- ďalšie údaje v ITMS, ktoré sa týkajú výziev a ŽoNFP.

3. Druhy hodnotenia HP MRK

Hodnotenie HP MRK vo vzťahu k periodicite ich vykonávania sa vykonáva ako:

- strategické,
- operatívne, v členení na pravidelné, tematické a ad hoc.

Proces hodnotenia z hľadiska jeho zabezpečenia je rozdelený na interné a externé hodnotenie.

Špecifikácia hodnotenia vo vzťahu k periodicite a zabezpečeniu ako aj zdroje hodnotenia sú uvedené v Pláne hodnotení HP MRK.



4. Fázy hodnotenia

Hodnotenie HP MRK pozostáva z nasledujúcich fáz:

- plánovanie hodnotenia HP MRK,
- vykonávanie hodnotenia HP MRK,
- realizácia výsledkov hodnotenia HP MRK, v závere ktorej sa vypracuje Správa o výsledku hodnotenia HP MRK, v ktorej v prípade zistenia odchýlky od požadovaného stavu musia byť uvedené odporúčania na prijatie nápravných opatrení.

5. Úlohy OK HP MRK a RO OP v procese hodnotenia

Úlohy OK HP MRK pri hodnotení príspevku HP MRK k NSRR:

- spolupracuje s relevantnými RO OP v oblasti hodnotenia napĺňania cieľov z hľadiska realizácie HP MRK a čerpania indikatívnych alokácií,
- metodicky usmerňuje a poskytuje poradenstvo a konzultácie v otázkach hodnotenia implementácie HP MRK v rámci spolupráce s RO pre jednotlivé OP,
- pripravuje výročnú správu a záverečnú správu za HP MRK na ročnej báze do 31. júla nasledujúceho roka. Výročná správa obsahuje okrem iného aj informáciu o príspevku realizácie jednotlivých OP k plneniu cieľov HP MRK,
- pripravuje Plán hodnotení HP MRK na programové obdobie 2007 – 2013 a predkladá ho CKO a príslušným RO OP prostredníctvom PS pre HP MRK,
- vypracuje a predloží CKO v termíne najneskôr do 31. januára každého kalendárneho roka v rámci programového obdobia 2007 – 2013 Plán hodnotení HP MRK na príslušný kalendárny rok,
- vypracuje súhrnnú správu o aktivitách hodnotenia za predchádzajúci kalendárny rok a predkladá na CKO v termíne do 31. marca za predchádzajúci kalendárny rok,
- zabezpečuje špeciálne monitorovanie a hodnotenie zamerané na celkové plnenie schválených LSKxP, ktoré je zadané v SKI HP MRK,
- spolupracuje pri špeciálnom monitorovaní a hodnotení dopadu ŠF na MRK v období 2007 – 2013 s PS pre HP MRK a MS KxP.

6. Úlohy RO jednotlivých OP pri hodnotení príspevku OP k cieľom HP MRK

RO jednotlivých OP pri hodnotení OP k HP MRK plní nasledovné úlohy:

- poskytuje údaje potrebné pre hodnotenie HP MRK koordinátorovi HP MRK a hodnotiteľovi HP MRK v prípade vykonávania hodnotenia HP MRK v rámci OP, skupiny vybraných OP alebo všetkých OP,
- pripomienkuje Plán hodnotení HP MRK prostredníctvom PS pre HP MRK.

7. Použitie výsledkov hodnotenia

Výsledky hodnotenia sú vstupmi pre návrhy na zlepšenie implementácie OP, a tým aj celkovo NSRR z pohľadu implementácie HP MRK a spolu s výsledkami monitorovania aj vstupmi na dosiahnutie žiaduceho pokroku smerom k dosiahnutiu hlavných cieľov MRK stanovených v strategických dokumentoch.

6. Publicita a informovanosť

6.1 Informovanie verejnosti

V zmysle článku 69 všeobecného nariadenia členský štát a RO pre OP zabezpečia informovanie občanov a prijímateľov o spolufinancovaných programoch s cieľom zdôrazniť úlohu Spoločenstva a zabezpečiť transparentnosť pomoci z fondov.

OK HP MRK sa bude taktiež podieľať na zabezpečení informovania širokej verejnosti o HP MRK najmä:

- a) vypracovaním vlastného Komunikačného plánu pre zabezpečenie všeobecnej informovanosti o HP MRK,



- b) zabezpečením informovania verejnosti o HP MRK na regionálny aspekt,
- c) zabezpečením odborných seminárov a workshopov o HP MRK pre širšiu odbornú verejnosť,
- d) zabezpečením konferencií pre potenciálnych žiadateľov o poskytnutie podpory LSKxP,
- e) vypracovaním podkladov do príručky pre žiadateľov o poskytnutie podpory LSKxP.

OK HP MRK pri zabezpečení publicity a informovania verejnosti úzko spolupracuje s CKO, keďže výstupy z oblasti HP MRK budú zároveň súčasťou informačných aktivít na úrovni NSRR.

Činnosť OK HP MRK v oblasti informovania verejnosti finančne podporuje OP TP v rozsahu opatrení prioritnej osi 1 a vyčlenených finančných alokácií pre HP MRK.

OK HP MRK ako koordinátor HP MRK sa podieľa na zabezpečení oblasti informovania a publicity nasledovne:

- a) informovaním o úlohách OK HP MRK a jeho relevantných partnerov,
- b) vypracovaním a realizáciou KoP pre HP MRK v súlade s metodikou CKO,
- c) zabezpečením všeobecnej informovanosti o cieľoch, obsahu, monitorovaní a hodnotení HP MRK a o pokroku dosiahnutom pri naplňaní cieľov HP MRK, aj so zreteľom na regionálny aspekt,
- d) zabezpečením odborných seminárov a workshopov o HP MRK pre širšiu odbornú verejnosť,
- e) priebežným hodnotením efektívnosti uskutočňovaných komunikačných opatrení,
- f) menovaním kontaktnej osoby pre HP MRK, ktorá bude členom Pracovnej skupiny pre publicitu a spoluprácou s kontaktnými osobami regionálnych informačných centier,
- g) prípravou a aktualizáciou informácií zverejnených na internetovej stránke,
- h) vypracovaním podkladov do príručky pre predkladateľov projektov.

Koordinátor za informovanie a publicitu v rámci OK HP MRK bude osobou zodpovednou za informovanie a publicitu. Jeho najdôležitejšie úlohy sú:

- a) vypracovať, koordinovať a realizovať KoP,
- b) priebežne hodnotiť efektívnosť komunikačných aktivít OK HP MRK a pripraviť hodnotiace správy, príp. uskutočňovať prieskumy o informovanosti verejnosti,
- c) plniť funkciu kontaktnej osoby pre HP MRK a spolupracovať s kontaktnými osobami regionálnych informačných centier,
- d) spolupracovať v rámci jeho kompetencií na uvedených spoločných informačných nástrojoch, účasť na zasadnutiach pracovnej skupiny pre publicitu,
- e) pripravovať a aktualizovať informácie zverejnené na internetovej stránke.

Hlavné ciele v oblasti publicity a informovania Komunikačného plánu pre HP MRK :

- a) zlepšiť informovanie širokej verejnosti o HP MRK, informovať o jej cieľoch, opatreniach, prioritách, možnostiach a realizácii jednotlivých projektov z pomoci poskytovanej z EÚ,
- b) informovať verejnosť o možnostiach a výhodách, ktoré poskytuje pomoc z EÚ v záujme zvyšovania pozitívneho imidžu ŠF v regiónoch,
- c) informovať potenciálnych prijímateľov ako aj širokú verejnosť o príležitostiach, ktoré poskytuje spoločná pomoc z EÚ a o úlohe, ktorú zohráva EÚ v spolupráci so SR v rámci štrukturálnej pomoci,
- d) informovať o správnych postupoch, podľa ktorých treba postupovať, aby sa potenciálni prijímatelia kvalifikovali na získanie finančných prostriedkov,
- e) informovať verejnosť o nedostatkoch v ukončených projektoch a náprave chýb a opatrení,
- f) zvýšiť záujem potenciálnych prijímateľov prostriedkov z EÚ,
- g) zabezpečenie efektívnej a adresnej komunikácie s potenciálnymi prijímateľmi pomoci.

Informovanie a publicita, ako dôležitá súčasť vytvárania atmosféry spolupráce a úspešného riešenia postavenia MRK, je zabezpečovaná ÚSVRK prostredníctvom nasledovných činností:

- a) v pravidelných intervaloch, v spolupráci s RO, informuje o naplňaní HP MRK CKO a podpredsedu vlády,
- b) zabezpečuje realizáciu KoP HP MRK s cieľom zvýšiť informovanosť MRK ako aj širokej verejnosti o možnostiach poskytnutia podpory a výsledkoch realizácie HP MRK,



- c) priebežne hodnotí efektívnosť komunikačných aktivít OK HP MRK a pripravuje hodnotiace správy, príp. uskutočňuje prieskumy o informovanosti verejnosti,
- d) plní funkciu kontaktnej osoby pre HP MRK a spolupracuje s kontaktnými osobami regionálnych informačných centier,
- e) spolupracuje v rámci jeho kompetencií na uvedených spoločných informačných nástrojoch, účasť na zasadnutiach pracovnej skupiny pre publicitu,
- f) pripravuje a aktualizuje informácie zverejnené na internetovej stránke,
- g) vypracúva podklady do výročných správ a záverečnej správy o implementácii OP za časť HP MRK.

Cieľové skupiny:

- a) verejný sektor: obce, mikroregióny, združenia miest a obcí, verejné inštitúcie (školy, vzdelávacie inštitúcie atď.), orgány štátnej správy, štátne inštitúcie,
- b) súkromný sektor: malí a strední podnikatelia, združenia podnikateľov, živnostníci, partneri,
- c) neziskový sektor: regionálne rozvojové organizácie, nadácie, občianske združenia a lokálne komunity,
- d) prijímatelia pomoci fondov EÚ,
- e) medzinárodné organizácie a inštitúcie,
- f) široká verejnosť,
- g) orgány územnej samosprávy.

Typ poskytovaných informácií:

- a) strategické informácie (právne regulatívy relevantné pre čerpanie pomoci z EÚ) ,
- b) strategické plány na regionálnej úrovni, dlhodobé plány regionálneho rozvoja, regionálne priority,
- c) všeobecné informácie o programoch (témy, priority, opatrenia) ,
- d) výzvy (smernice, manuály, harmonogram),
- e) možnosti budovania partnerstiev v SR a zahraničí,
- f) vplyv/výsledky projektov na regionálny rozvoj, progres, úspešné príklady z praxe,
- g) informácie o aktuálnych potrebách prijímateľov.

Používané komunikačné nástroje:

- a) komunikácia tvárou v tvár: stretnutia a diskusie s oprávnenými žiadateľmi, partnermi z EÚ,
- b) písané nástroje: brožúry, letáky, listy/korešpondencia, dotazníky, atď.,
- c) elektronické nástroje: web stránky Úradu vlády SR a ÚSVRK, web stránka CKO,
- d) akcie: semináre, workshopy, konferencie, atď.,
- e) tlač: uverejňovanie článkov a príloh do novín a odborných časopisov,
- f) začlenenie sa do aktivít ostatných zainteresovaných subjektov.

7. Zoznam skratiek

APRR	Agentúra na podporu regionálneho rozvoja
CKO	Centrálny koordinačný orgán NSRR
CO	Certifikačný orgán
CVH	Centrálny výbor pre hodnotenie NSRR
EK	Európska komisia
EFRR	Európsky fond regionálneho rozvoja
ESF	Európsky sociálny fond
ES	Európske spoločenstvo
EÚ	Európska únia
HP	Horizontálna priorita
HP MRK	Horizontálna priorita Marginalizované rómske komunity
IKT	Informačno – komunikačné technológie
ITMS	IT monitorovací systém
KF	Kohézny fond



KoP	Komunikačný plán
KxP	Komplexný prístup
LSKxP	Lokálna stratégia komplexného prístupu
MHaVK LSKxP	Medzirezortná hodnotiacia a výberová komisia lokálnych stratégií komplexného prístupu
MRK	Marginalizované rómske komunity
MPSVR SR	Ministerstvo práce, sociálnych vecí a rodiny SR
MS KxP	Monitorovacia skupina komplexného prístupu
MSP	Malé a stredné podniky
MŠ SR	Ministerstvo školstva SR
MVRR SR	Ministerstvo výstavby a regionálneho rozvoja SR
MV	Monitorovací výbor
MVO	Mimovládna organizácia
MZ SR	Ministerstvo zdravotníctva SR
MŽP SR	Ministerstvo životného prostredia SR
NFP	Nenávratný finančný príspevok
NMV	Národný monitorovací výbor
NSRR	Národný strategický referenčný rámec
OA	Orgán auditu
OP	Operačný program
OP KaHR	Operačný program Konkurencieschopnosť a hospodársky rast
OP TP	Operačný program technická pomoc
OP V	Operačný program Vzdelávanie
OP Z	Operačný program Zdravotníctvo
OP ZaSI	Operačný program Zamestnanosť a sociálna inklúzia
OP ŽP	Operačný program Životné prostredie
OK HP MRK	Odbor koordinácie horizontálnej priority Marginalizované rómske komunity
PM	Programový manuál
PS	Pracovná skupina
ROP	Regionálny operačný program
RO	Riadiaci orgán
SKI	Systém koordinácie a implementácie horizontálnej priority
SORO	Sprostredkovateľský orgán pod riadiacim orgánom
SR	Slovenská republika
SZČO	Samostatne zárobkovo činná osoba
ŠF	Štrukturálne fondy
ÚSVRK	Úrad splnomocnenca vlády SR pre rómske komunity
ÚV SR	Úrad vlády Slovenskej republiky
VÚC	Vyšší územný celok
ŽoNFP	Žiadosť o nenávratný finančný príspevok

8. Prílohy

1. Štatút a rokovací poriadok Pracovnej skupiny pre HP MRK
2. Relevancia prioritných osí OP k cieľom HP MRK
3. Merateľné ukazovatele pre HP MRK
4. Ukazovatele HP MRK na úrovni NSRR
5. Projektové ukazovatele pre HP MRK
6. Informácia o príspevku OP k HP MRK

